

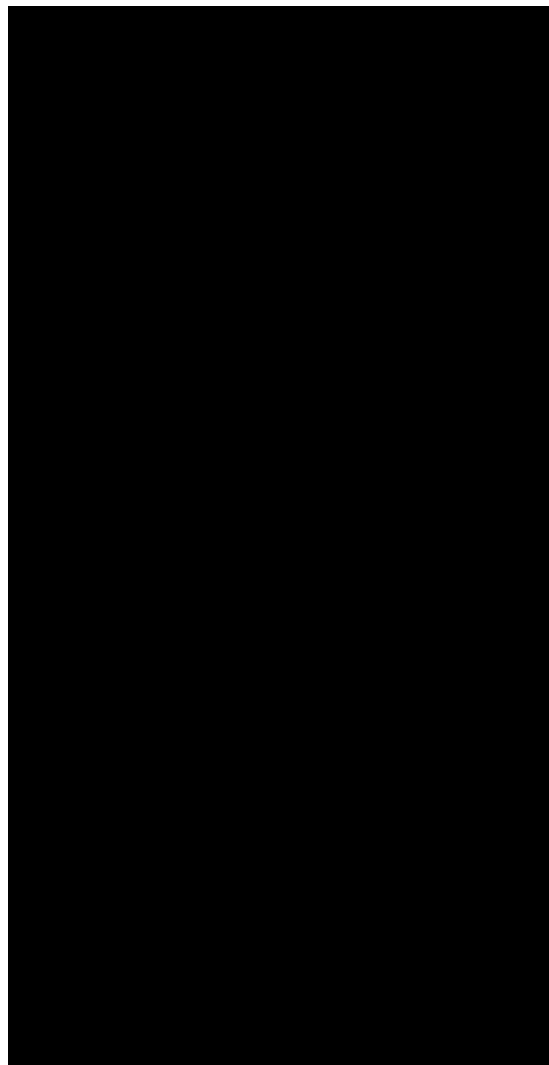

E-MTB PEAK 709

QUICK START GUIDE

DE GB





EINLEITUNG INTRODUCTION

Quick Start Guide

Du kannst es sicher kaum erwarten, mit deinem neuen CRIVIT Mountainbike loszufahren. Darum konzentrieren wir uns hier nur auf die wichtigsten Punkte, damit du deine erste Fahrt möglichst schnell starten kannst.

Für weitere Detailfragen schau dir die Originalbetriebsanleitung an.

Video

Auf den folgenden Seiten findest du QR-Codes. Scanne diese mit deinem Smartphone, um zusätzlich eine Videoanleitung zu den einzelnen Themen zu erhalten.

Quick-Start Guide

We're sure you can hardly wait before riding off on your new CRIVIT mountain bike. That's why here we're concentrating on just the most important points so that you can begin your first ride as quickly as possible.

For questions of more detail take a look at the original operating instructions.

Video

On the following pages you will find the QR codes. Scan them with your smartphone to find a video guide to the individual topics.



01 LIEFERUMFANG CONTENTS

3 x Schlüssel
3 x Key

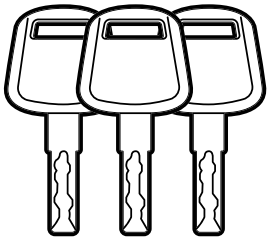

1 x Akkuladegerät
1 x Charger

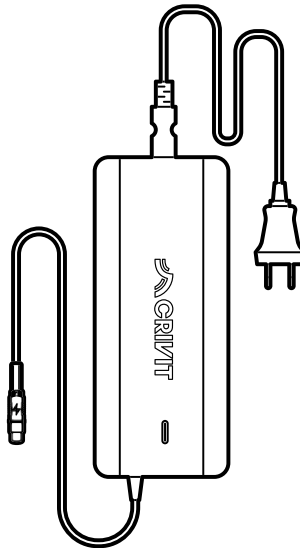

2 x Pedal
2 x Pedal

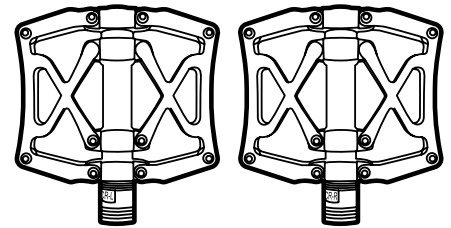

3 x Innensechskantschlüssel

3 x Allen key

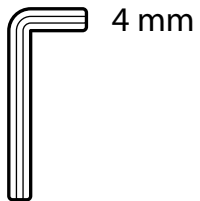
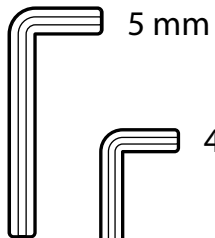
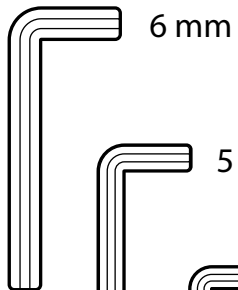

J2

HAUPTKOMPONENTEN MAIN COMPONENTS

- 1 Akku
Rechargeable battery
- 2 Display
Display

- 3 Mittelmotor
Mid-drive
- 4 Fidlock Base
Fidlock base

- 5 Sattel
Saddle
- 6 Federgabel
Suspension fork

Modellbeispiel
Example of a model



Geeignet für Personen mit einer Körpergröße von 154 – 200 cm je nach Style* / max. zulässiges Gesamtgewicht: 125 kg
Suitable for persons with a body size of 154-200cm depending on Style* /max. permissible total weight: 125kg

*** Styles:**
M: 154-170cm
L: 166-188cm
XL: 182-200cm

- 7 Rahmen
Frame
- 8 Vorderrad
Front wheel

- 9 Pedal
Pedals
- 10 Hinterrad
Rear wheel

- 11 Kette
Chain
- 12 Scheibenbremse
Disc brake

Modellbeispiel
Example of a model



Geeignet für Personen mit einer Körpergröße von 154 – 200 cm je nach Style* / max. zulässiges Gesamtgewicht: 125 kg
Suitable for persons with a body size of 154-200cm depending on Style* /max. permissible total weight: 125kg

*** Styles:**
M: 154-170cm
L: 166-188cm
XL: 182-200cm



03 VORDERRAD FRONT WHEEL



Hinweis: Wenn das Vorderrad bereits montiert ist, überspringe die folgenden Montageschritte.

Note: If the front wheel is already installed, skip the following assembly steps.

Transportsicherung

Während das Bike auf der Gabel steht, entferne die Transportsicherung von der Bremse des Vorderrads.

Achtung: Nach dem Entfernen der Transportsicherung nicht den Bremshebel betätigen!

Transport lock

While the bike is on the fork, remove the transport lock from the front wheel brake.

Caution: Do not operate the brake lever after removing the transport lock!

Rad einsetzen

Entferne die Steckachse und hebe das Bike an. Setze das Vorderrad ein. Achte dabei darauf, dass die Bremsscheibe korrekt in den Bremssattel eingesetzt ist. Nachdem das Rad eingesetzt wurde, setze die Steckachse ein und ziehe Sie mithilfe des Innensechskantschlüssels 6 mm auf der Antriebsseite fest.

Inserting the wheel

Remove the thru axle and lift the bike. Insert the front wheel. Make sure that the brake disc is correctly inserted into the brake calliper. Once the wheel has been inserted, insert the quick-release axle and tighten it on the drive side using the 6mm Allen key.

Festziehen

Ziehe die Schrauben an der Vorderradachse mit dem Innensechskantschlüssel fest (8-10 Nm).

Tipp: Ziehe dabei den Bremshebel leicht. Dadurch minimierst du das Anschleifen der Bremse.

Tightening

Tighten the bolts on the front wheel axle with the Allen key (8-10Nm).

Tip: Pull the brake lever slightly. This will minimise grinding on the brake.

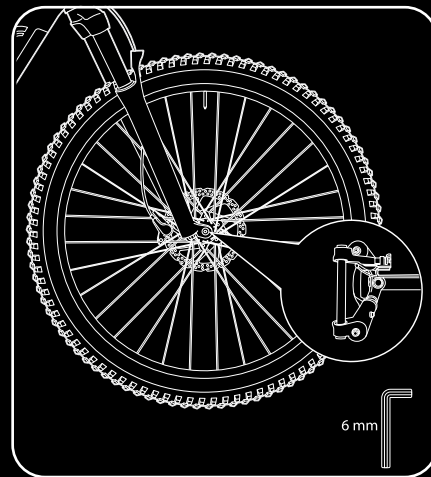
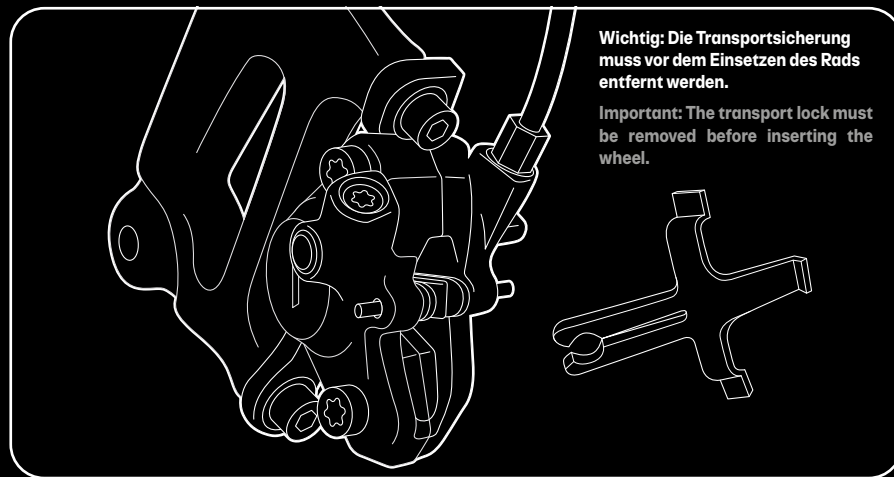

04

LENKER
HANDLEBARS



Drehen

Dein Rad wird mit gedrehtem Lenker geliefert. Drehe den Lenker um 90° gegen den Uhrzeigersinn.

Turning

Your bike is delivered with the handlebars turned. Turn the handlebars 90° counterclockwise.

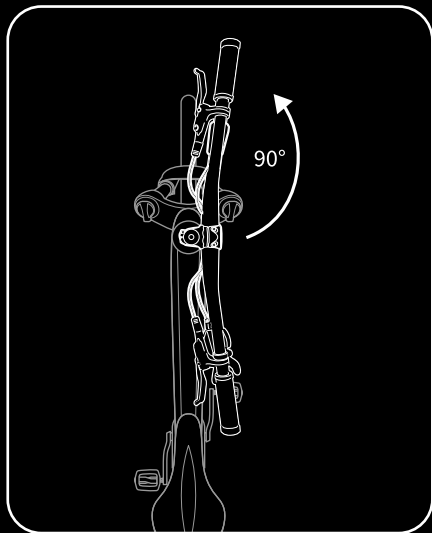

Ausrichten

Achte beim Ausrichten darauf, dass sich die Bremscheibe auf der linken Seite des Rads und der Lenker genau in einer Flucht mit dem Vorderrad befindet.

Aligning

When aligning make sure that the brake disc is on the left side of the bike and that the handlebars are exactly flush with the front wheel.

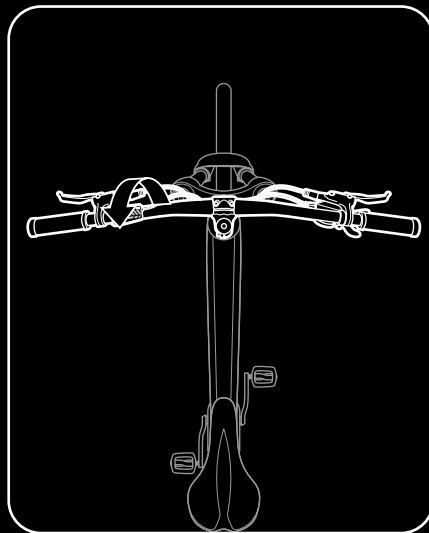

Festziehen

Ziehe die beiden Schrauben mit dem 5 mm-Innen-sechskantschlüssel abwechselnd an (8 Nm). Prüfe anschließend den festen Sitz, indem du das Vorderrad zwischen die Beine klemmst und versuchst, den Lenker zu drehen.

Tightening

By turns, tighten the two screws with the 5mm Allen key (8Nm). Next, check for tightness by jamming the front wheel between your legs and trying to turn the handlebars.

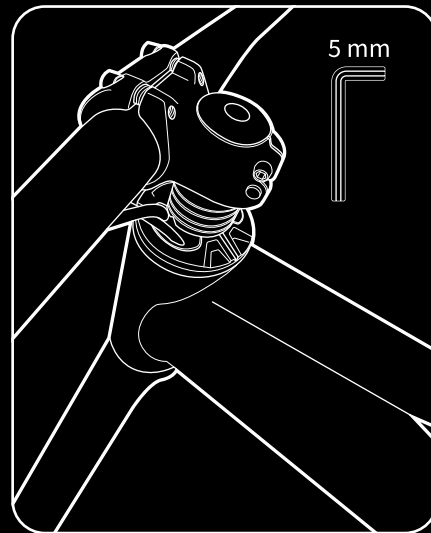

Unterscheiden zwischen linkem und rechtem Pedal

Die Pedale haben unterschiedliche Gewinderichtungen. Das linke Pedal ist mit einer Einprägung (L) markiert.

Distinguishing between left and right pedal

The pedals are threaded in opposite directions. The left pedal is embossed (L).

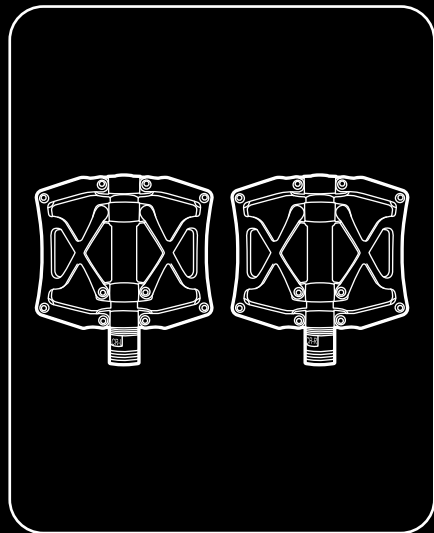

Montieren

Schraube die Pedale so weit per Hand ein wie möglich. Achte darauf, dass sie sich noch leicht drehen lassen, da ansonsten das Gewinde beschädigt werden kann.

Assembly

Screw the pedals in by hand as far as you can. Make sure that they can still be easily turned since otherwise the thread can get damaged.

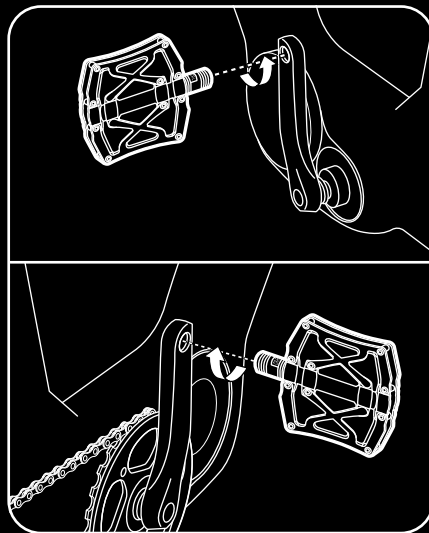

Festziehen

Ziehe das rechte Pedal im Uhrzeigersinn mit Hilfe des 6 mm-Innensechskantschlüssels fest (25 Nm). Wiederhole diesen Schritt gegen den Uhrzeigersinn für das linke Pedal.

Tightening

Tighten the right pedal clockwise with the aid of the 6mm Allen key (25Nm). Repeat this procedure in an anticlockwise direction for the left pedal.

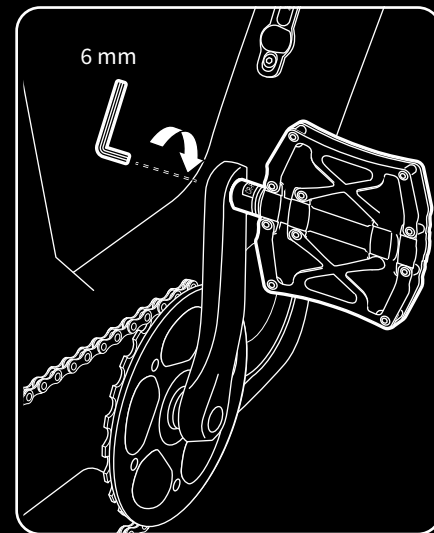

J5

PEDALE
PEDALS



Sattelhöhe bestimmen

Setze dich auf den Sattel, um deine optimale Sitzhöhe zu bestimmen. Das Bein sollte leicht gebeugt sein, wenn sich das Pedal auf der 6-Uhr-Position befindet.

Determining the saddle height

Sit on the saddle to determine your optimal saddle height. Your leg should be slightly bent when the pedal is in the 6 o'clock position.

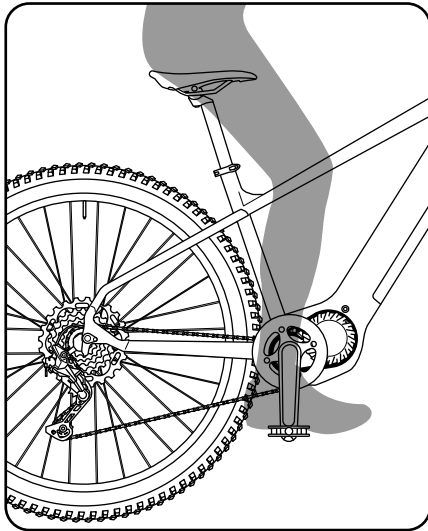

Sattelhöhe einstellen

Stelle deine optimale Höhe ein und achte dabei darauf, dass du den Sattel nicht über die Maximal-Markierung auf der Sattelstütze ziehst.

Adjusting the saddle height

Adjust to your optimal height and make sure that you do not pull the saddle up over the maximum mark on the saddle post.

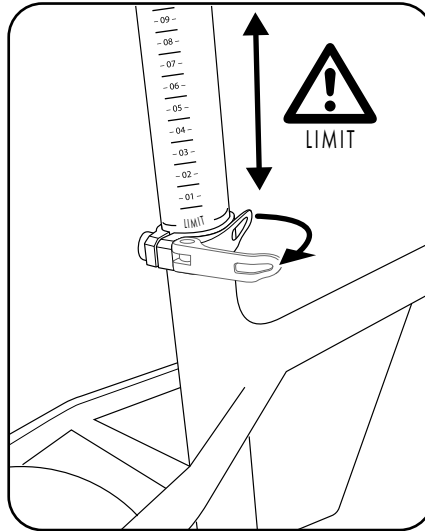

Optimale Sattelposition

Löse die Schrauben mit Hilfe des 5 mm-Innen-sechskantschlüssels und stelle die für dich optimale Position ein. Ziehe die Schrauben wieder fest (7 Nm). Beachte, dass die Schrauben nicht erreichbar ist, wenn der Sattel in der niedrigsten Position ist.

Optimal saddle position

Loosen the screw with the aid of the 5mm Allen key and set the best position for you. Re-tighten the screw (7Nm). Note that the screw cannot be reached when the saddle is in the lowest position.

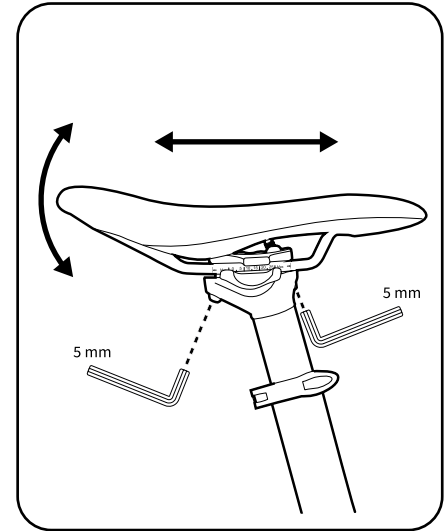



SATTEL
SADDLE



07 BREMSHEBEL BRAKE LEVER





Position Bremshebel

Beim Fahren sollten die Bremshebel in direkter Verlängerung deines Arms sein. Passe den Winkel entsprechend deiner Größe optimal an.

Einstellung Bremshebel

Löse die Schraube, stelle die Position des Bremshebels ein und ziehe die Schraube mit dem 5 mm-Innensechskantschlüssel wieder fest (6 Nm). Überprüfe die Festigkeit.

Brake lever position

When you ride, the brake levers should form a direct extension of your arm. Adjust the angle to best match your size.

Brake lever adjustment

Loosen the screw, set the position of the brake lever and re-tighten the screw with the 5mm Allen key (6Nm). Check the resistance.

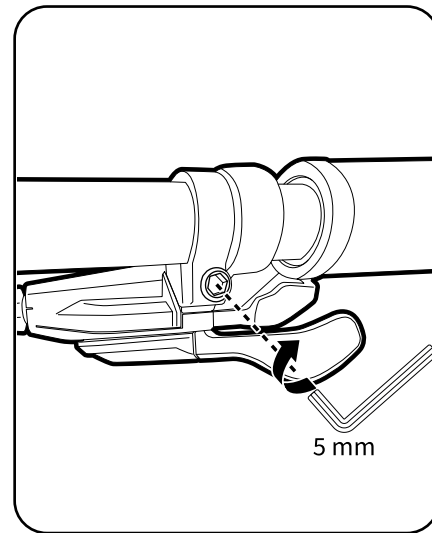
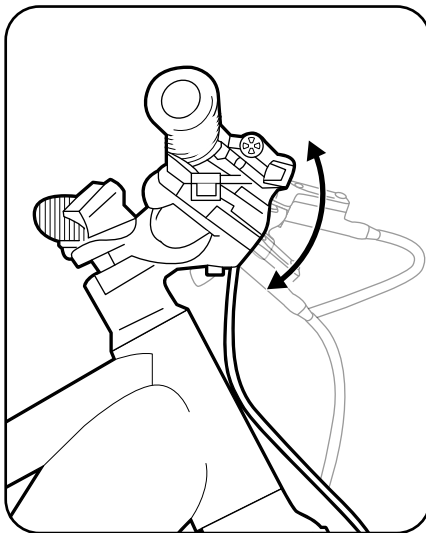
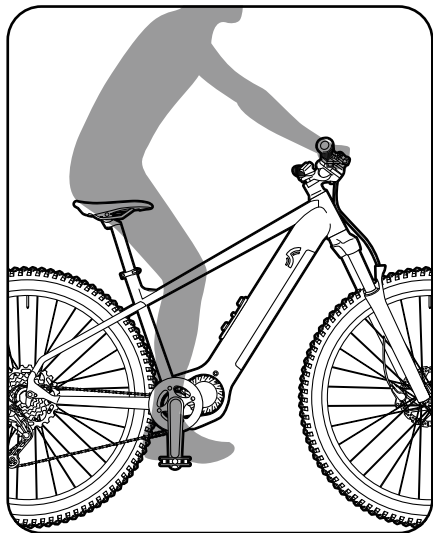

Funktionsweise

Dein CRIVIT Mountainbike hat eine Shimano CUES Kettenschaltung. Mithilfe der Gangschaltung kannst du die für den Antrieb erforderliche Leistung den Streckenbedingungen und der Geschwindigkeit anpassen.

Mode of operation

Your CRIVIT mountain bike has Shimano CUES derailleur gears. The gear shift allows you to adjust the power required for the drive to the route conditions and speed.

Schalthebel bedienen

Drücke auf den Schalthebel A auf der rechten Lenkerseite, sodass er 1x einrastet, um einen Gang herunterzuschalten. Ziehe den Schalthebel B, sodass er 1x einrastet, um einen Gang hochzuschalten.

Operating the gear lever

Press the gear lever A on the right-hand side of the handlebars so that it engages once to shift down a gear. Pull the gear lever B so that it engages once to shift up a gear.

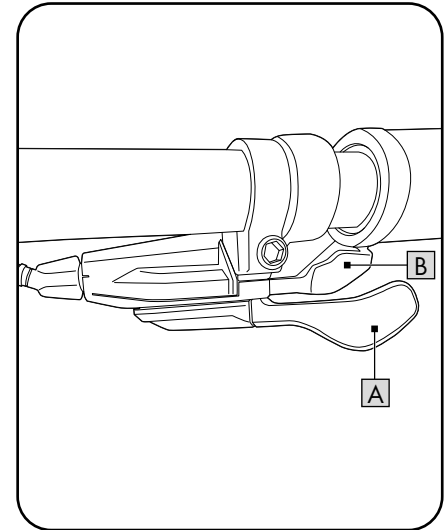
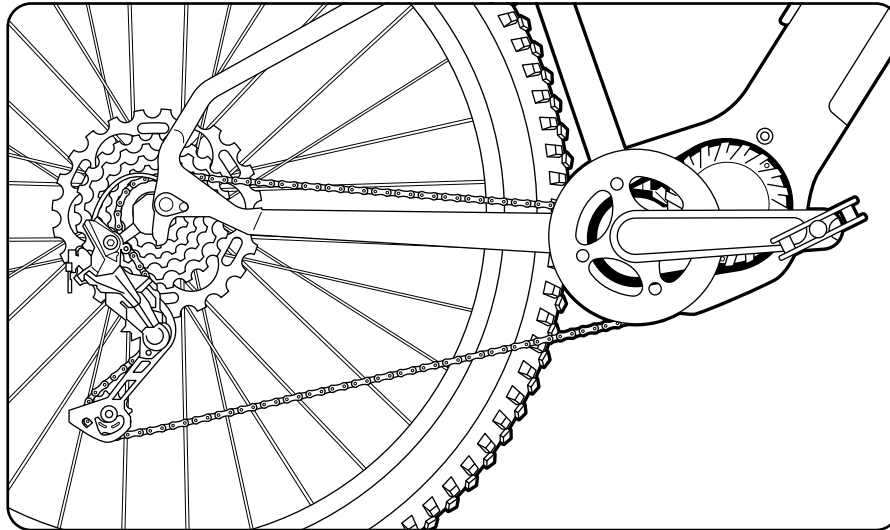

8

KETTENSCHALTUNG DERAILLEUR GEARS



J9

FEDERGABEL
SUSPENSION FORK



Einstellung Federgabel

Du kannst die Federspannung der Federgabel anpassen, um dein CRIVIT Mountainbike optimal auf den Untergrund und das Fahrergewicht abzustimmen.

Drehe die Einstellschraube A auf der linken Seite der Gabelbrücke im Uhrzeigersinn (+) für eine straffere Federung oder drehe gegen den Uhrzeigersinn (-) für eine komfortablere Federung.

Um die Federgabel zu sperren und somit eine starre Gabel zu haben („Lockout“), drehe die Einstellschraube B auf der rechten Seite der Gabelbrücke auf „LOCK“.

Suspension fork adjustment

You can optimise your CRIVIT mountain bike for the type of surface and the rider's weight by adjusting the suspension preload of the suspension fork.

Turn the adjustment screw A on the left sides of the fork bridge clockwise (+) for firmer suspension or anti-clockwise (-) for more comfortable suspension.

To lock the suspension fork and thus have a rigid fork ('lockout'), turn the adjustment screw B on the right-hand side of the fork bridge to 'LOCK'.

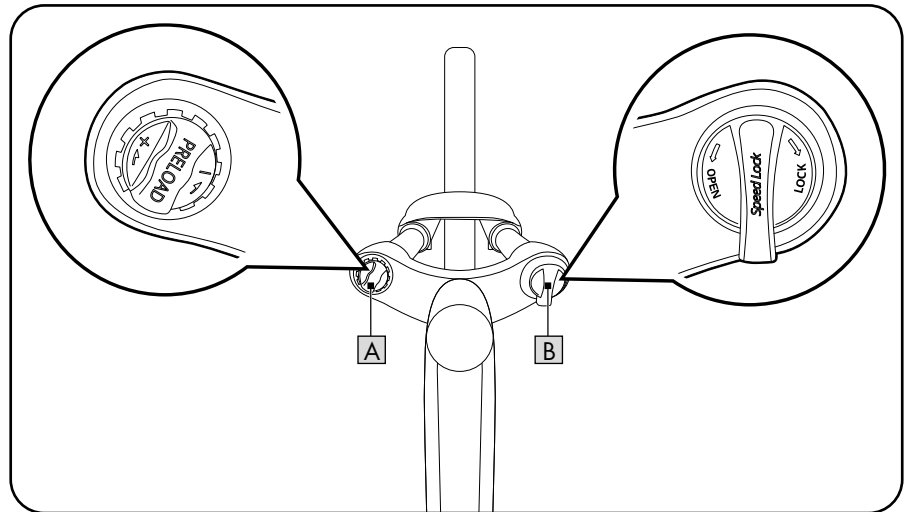

10

DISPLAY DISPLAY



Wichtig: Der Akku muss vor der ersten Fahrt zwingend an ein Ladegerät angeschlossen werden, um genutzt werden zu können.

Important: The battery must be connected to a charger before the first ride in order to be used.



An-/Aus-Taste

Halte die An-/Aus-Taste auf der Oberseite des Displays gedrückt, um dein CRIVIT Mountainbike ein- oder auszuschalten.

Fahrstufen

Die von dir gewählte Fahrstufe wird durch farbige Balken angezeigt.
Das CRIVIT Mountainbike startet nach dem An-
schalten immer in der Fahrstufe „ZERO“.

Akkustand

In jeder Fahrstufe wird dir der verbleibende Akkustand durch abnehmende Balken angezeigt. So hast du die Unterstützungsstufen und den Akkustand im Blick.

On/Off button

Press and hold the On/Off button on the top of the display to switch your CRIVIT mountain bike on or off.

Assistance levels

The assistance level you have selected is indicated by coloured bar segments.
The CRIVIT mountain bike always starts up at the "ZERO" assistance level when you switch on.

Rechargeable battery status

At each assistance level the remaining rechargeable battery power is indicated by decreasing bar segments. This gives you a view of the assistance levels and the rechargeable battery status.

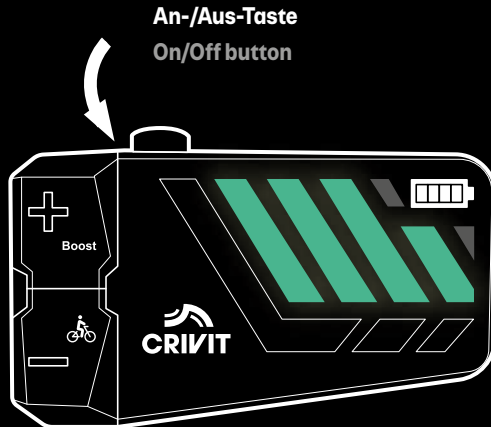

Wichtig: Lade dein Rad vor der ersten Fahrt komplett auf.

Important: Charge your bike completely before your first ride.

Steuerung Fahrstufen

Mithilfe der Plus- und Minus-Taste am Display kannst du die Fahrstufen wechseln, ohne die Hände vom Lenker nehmen zu müssen.

Level control

With the aid of the plus- and minus-buttons on the display you can change the assistance levels without having to take your hands off the handlebars.

Minus-Taste / Schiebehilfe

Schalte die Fahrstufen mithilfe der Minus-Taste herunter, wenn du weniger Unterstützung benötigst. Halte die Minus-Taste für 2 Sekunden gedrückt, um den Schiebefunktion zu aktivieren. Dies kann praktisch sein, wenn du das Fahrrad bergauf schiebst. Sobald die Minus-Taste losgelassen wird, stoppt die Unterstützung.

Minus button / Walk Assistant

If you need less assistance, use the minus button to switch down the drive levels. Press and hold the minus button for 2 seconds to activate the Walk Assistant. This can be useful when pushing the bike uphill. As soon as the minus button is released, the assistance stops.

Plus-Taste / Boost

Schalte die Fahrstufen mithilfe der Plus-Taste hoch, wenn du mehr Unterstützung benötigst. Halte die Plus-Taste für 2 Sekunden gedrückt, um den Boost-Modus für bis zu 20 Sekunden zu aktivieren. Sobald die Plus-Taste losgelassen wird, stoppt der Boost-Modus.

Plus button / Boost

Shift the assistance levels up using the plus button if you need more support. Press and hold the plus button for 2 seconds to activate the boost mode for up to 20 seconds. As soon as the plus button is released, the boost mode stops.

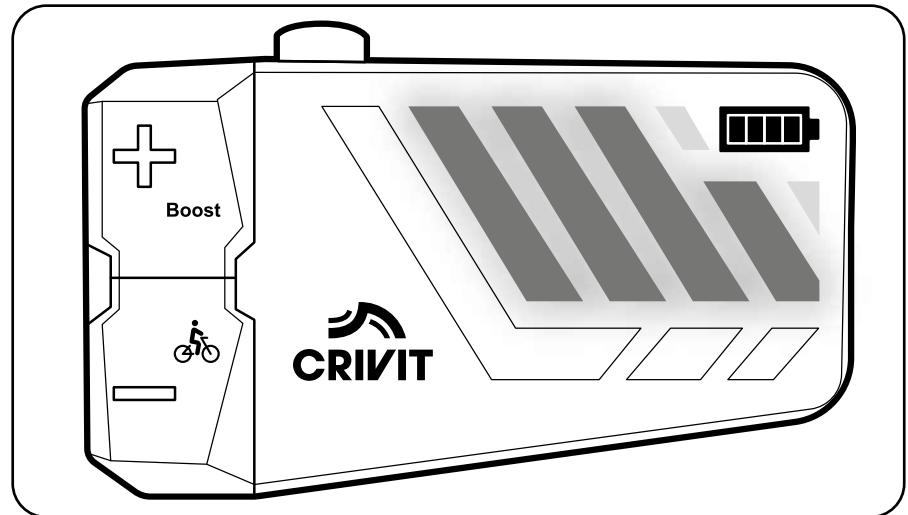

11

BEDIENELEMENTE OPERATING ELEMENTS



12 FAHRSTUFEN ASSISTANCE LEVELS

Fahrstufe ZERO: (weißer Balken)

In dieser Fahrstufe bietet der Motor keine Unterstützung.

Assistance level ZERO: (white bar)

At this assistance level the motor does not provide any support.

Fahrstufe ECO: (grüner Balken)

In dieser Fahrstufe bietet der Motor geringe Unterstützung (für eine große Reichweite von bis zu 100 km (unter optimalen Bedingungen) auf langen und flachen Strecken.

Assistance level ECO: (green bar)

At this assistance level the motor provides low-level support for long distances of up to 100km (under optimal conditions) on long and flat stretches.

Die Fahrstufen lassen sich bei deinem CRIVIT Mountainbike ganz leicht über die Plus- bzw. Minus-Taste steuern. So kannst du während jeder Tour selbst entscheiden, ob du den Fokus auf mehr Unterstützung oder eine höhere Reichweite legen möchtest.

Fahrstufe TOUR: (blauer Balken)

In dieser Fahrstufe bietet der Motor mittlere Unterstützung (für eine gute Balance zwischen Reichweite und Unterstützung).

Assistance level TOUR: (blue bar)

At this assistance level the motor provides moderate support (for good balance between distance and support).

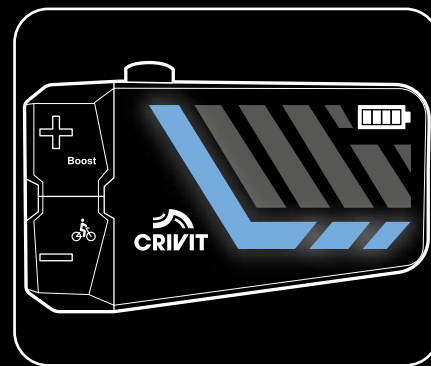
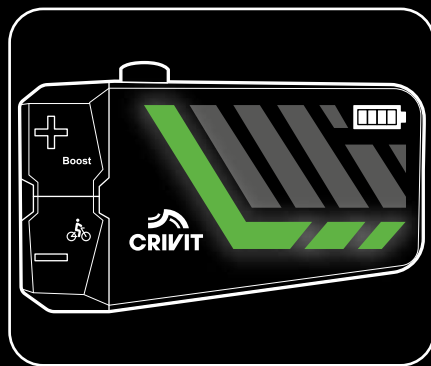
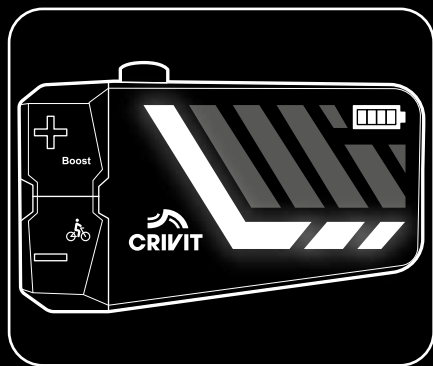

The assistance levels can be controlled very easily on your CRIVIT mountain bike using the plus button and the minus button. This means that you yourself can decide during each trip whether you want to focus on more support or on a greater range.

Fahrstufe RACE: (lila Balken)

In dieser Fahrstufe bietet der Motor maximale Unterstützung (für anspruchsvolle Anstiege).

Assistance level RACE: (purple bar)

At this assistance level the motor provides maximum support (for steep/challenging ascents).

BOOST-Funktion: (roter Balken)

Mit dieser Funktion erhältst du unabhängig von der Fahrstufe (außer in der Fahrstufe ZERO) bis zu 20 Sekunden zusätzliche Unterstützung. Halte dafür die Plus-Taste 2 Sekunden gedrückt. Sobald du die Taste loslässt, schaltet das CRIVIT Mountainbike wieder in den ursprünglich gewählten Modus zurück. Wird die Boost-Funktion zu oft hintereinander betätigt, schaltet sich eine Thermo-Sicherung ein, bis der Motor wieder abgekühlt ist.

BOOST feature: (red bar)

With this feature you receive up to 20 seconds of additional support irrespective of the assistance level (except in the ZERO drive mode). To do so, press and hold the plus button for 2 seconds. As soon as you release the button the CRIVIT mountain bike returns to the mode you originally selected. If the boost feature is activated too often consecutively, a thermal fuse protection is switched on until the motor has cooled down again.

Schiebefunktion:

Halte die Minus-Taste gedrückt und du erhältst Unterstützung beim Schieben deines CRIVIT Mountainbike bis du die Taste wieder loslässt.

Sliding function:

Press and hold the minus button and you will receive assistance when pushing your CRIVIT mountain bike until you release the button again.

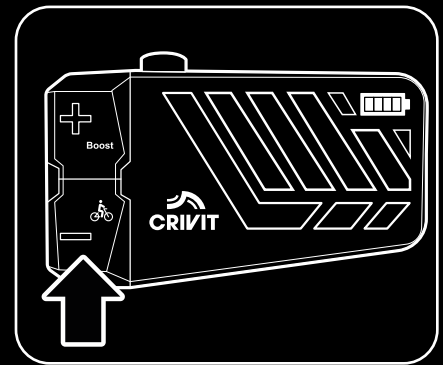
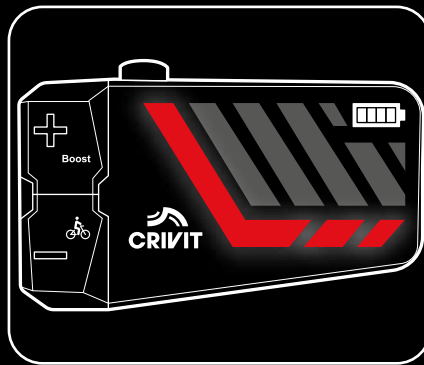
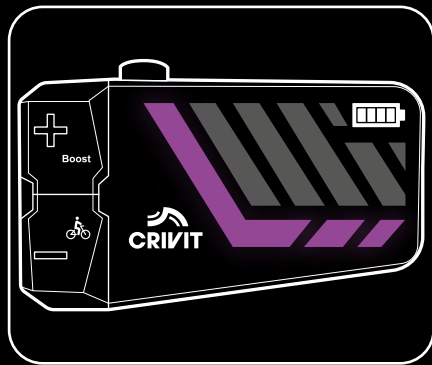

13

AKKUSTAND AUF EINEN BLICK RECHARGEABLE BATTERY STATUS AT A GLANCE

Der verbleibende Akkustand wird unabhängig von der Fahrstufe durch abnehmende Balken angezeigt.

76-100 % Akkustand

51-75 % Akkustand

The status of the rechargeable battery is indicated by diminishing bars regardless of the assistance level.

76-100% rechargeable battery power

51-75% rechargeable battery power

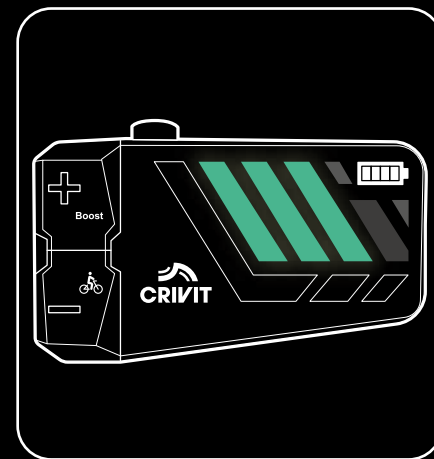
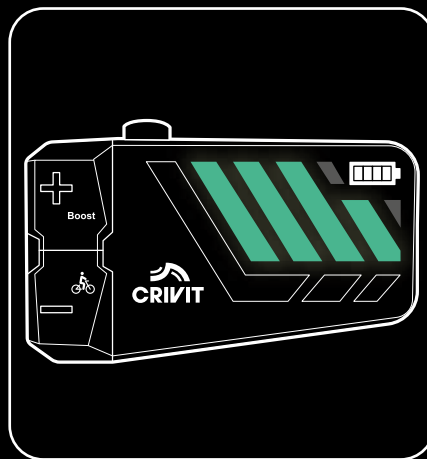

ANCE

26-50 % Akkustand

26-50% rechargeable battery power

0-25 % Akkustand

Ab 10 % verbleibendem Akku blinkt der Balken.

Bei unter 4 % Akkustand sinkt die Leuchtkraft und der Balken blinkt nur noch bei jedem Tastendruck für ca. 3 Sekunden (mit 0 % Akkustand kannst du ohne Motorunterstützung trotzdem noch weiter fahren).

0-25% rechargeable battery power

When the remaining rechargeable battery power reaches 10%, the bar flashes.

If the battery level is below 4%, the light intensity decreases and the bar only flashes for approx. 3 seconds each time a button is pressed (with 0% battery level you can still continue to ride without motor assistance).

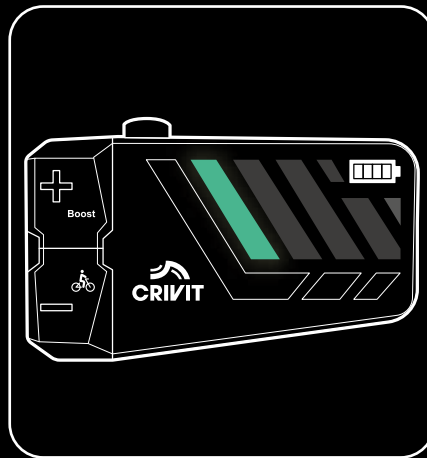
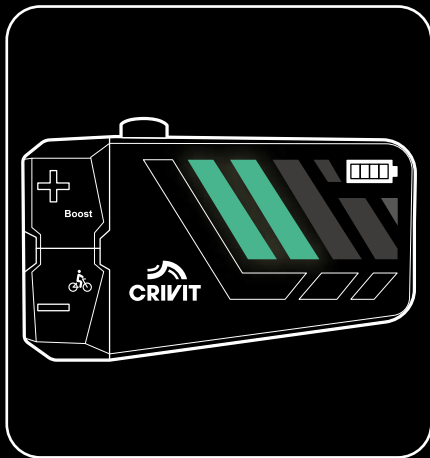





**„Whoever invented the bicycle
deserves the thanks of humanity!“**

Lord Charles Beresford

Umgang mit dem Akku

Der Akku ist mit einem Verriegelungsmechanismus am Rahmen befestigt und muss zum Laden entfernt werden. Ein Laden des Akkus direkt an deinem CRIVIT Mountainbike ist nicht möglich.

Wenn die Temperatur $<10^{\circ}\text{C}$ beträgt, lade den Akku in einem Innenraum.

Handling the battery

The battery is attached to the frame with a locking mechanism and must be removed for charging. It is not possible to charge the battery directly on your CRIVIT mountain bike.

If the temperature is $<10^{\circ}\text{C}$, charge the battery indoors.

Akku entnehmen / einsetzen

Öffne das Schloss mit dem Schlüssel. Der Akku kippt ein wenig nach unten aus der Führung. Drücke den Entriegelungsknopf. Ziehe den Akku nach unten und dann komplett aus dem Rahmen. Führe den Akku in die Akkuaufnahme, um ihn wieder einzusetzen. Drehe den Schlüssel ggf. im Uhrzeigersinn und ziehe ihn ab.

Achtung: Der Akku muss komplett einrasten und der Schlüssel vor jeder Fahrt abgezogen sein!

Removing / inserting the rechargeable battery

Open the lock with the key. The battery tilts slightly downwards out of the guide. Press the release button. Pull it downwards and then completely out of the frame. Insert the battery into the battery holder to reinsert it. If necessary, turn the key clockwise and remove it.

Caution: The battery must be fully engaged and the key removed before each journey!

Akku am Stromnetz laden

Schließe zuerst das Netzteil an den Akku an und dann den Stecker an das Stromnetz. Die Kontrollleuchte leuchtet rot, wenn der Akku geladen wird. Sobald der Akku vollständig aufgeladen ist, leuchtet die Kontrollleuchte vom Netzteil grün und du kannst das Ladegerät vom Akku trennen.

Charging the rechargeable battery at the power supply

First connect the mains adapter to the battery and then the plug to the mains. The indicator light lights up red when the battery is charging. As soon as the battery is fully charged, the indicator light on the mains adapter lights up green and you can disconnect the charger from the battery.

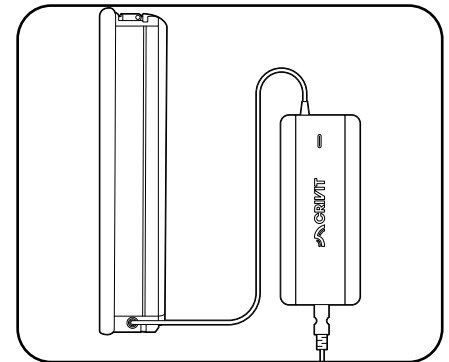
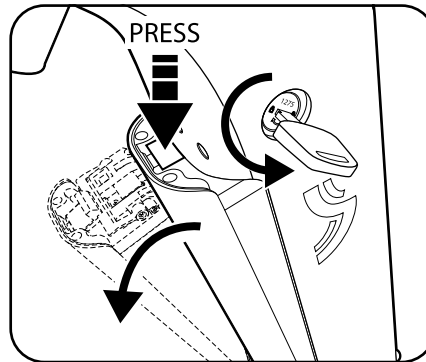
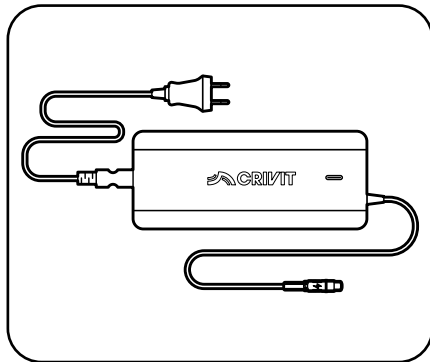

14

AKKU RECHARGEABLE BATTERY



15

AKKU-LADEZUSTAND BATTERY STATE OF CHARGE



AbleSEN des Ladezustands am Akku

Die LEDs an der Seite des Akkus geben Aufschluss über den Ladezustand. Je nach Ladezustand leuchten diese verschieden. Drücke den Powerknopf, um deinen Ladezustand direkt am Akku zu kontrollieren.

Reading the charge level on the battery

The LEDs on the side of the battery provide information about the charge status. They light up differently depending on the charge status. Press the power button to check your charge status directly on the battery.

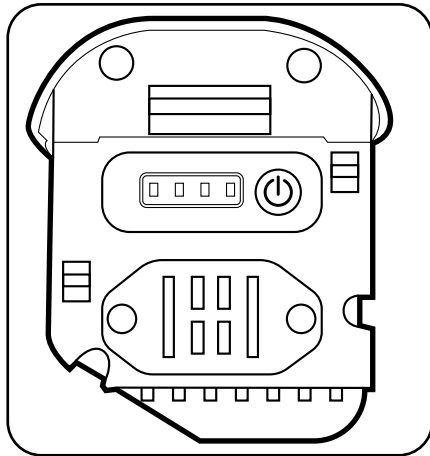

Beim Laden During charging	
Ladezustand State of charge	LED Anzeige LED Display
100 %	Alle LED leuchten. All LEDs light up.
76 % - 99 %	Die ersten drei LED leuchten, die vierte LED blinkt. The first three LEDs light up, the fourth LED flashes.
51 % - 75 %	Die ersten beiden LED leuchten, die dritte LED blinkt. The first two LEDs light up, the third LED flashes.
26 % - 50 %	Die erste LED leuchtet, die zweite LED blinkt. The first LED lights up, the second LED flashes.
≤25 %	Die erste LED blinkt: The first LED flashes red.

Ladezustandskontrolle During discharging	
Ladezustand State of charge	LED Anzeige LED Display
76 % - 100 %	Alle LED leuchten. All LEDs light up.
51 % - 75 %	Die ersten drei LED leuchten. The first three LEDs light up.
26 % - 50 %	Die ersten beiden LED leuchten. The first two LEDs light up.
10 % - 25 %	Die erste LED leuchtet. The first LED lights up.
≤10 %	Die erste LED blinkt schnell The first LED flashes quickly red.

16 WARTUNG MAINTENANCE

Inspektion

Damit du langfristig viel Spaß mit deinem CRIVIT Mountainbike hast, solltest du das Rad nach max. 300 gefahrenen Kilometern oder innerhalb der ersten 4-6 Wochen nach Kauf zur Erstinspektion durch einen Fachhändler bringen. Die Erstinspektion bei einem Fahrrad ist wichtig, um sicherzustellen, dass alle Teile korrekt installiert und das Rad funktionsfähig ist. Sie dient dazu, potenzielle Montagemängel oder Sicherheitsrisiken zu identifizieren, die während des Zusammenbaus oder der ersten Nutzung auftreten können. Dies umfasst die Überprüfung von Bremsen, Reifen, Schaltung, Lenker und anderen entscheidenden Komponenten. Eine gründliche Inspektion gewährleistet nicht nur die Sicherheit des Fahrers, sondern auch eine optimale Leistung des Fahrrads. Folgeinspektion sollten aus eigenem Interesse min. 1x jährlich durchgeführt werden.



Reinigung

Entnimm immer den Akku, bevor du dein CRIVIT Mountainbike reinigst oder wartest. Reinige die einzelnen Komponenten mit Wasser, einem milden Reinigungsmittel oder einem feuchten Tuch. Reinige dein CRIVIT Mountainbike und den Akku weder mit einem Dampf- oder Hochdruckreiniger noch einem Wasserschlauch.

Reifen

Ein Verschleiß und Abrieb der Reifen ist ganz natürlich. Sobald die Pannenschutzeinlage auf der Lauffläche sichtbar wird, ist der Reifen abgefahren und muss ersetzt werden.

Da die Stärke der Lauffläche die Pannenresistenz beeinflusst, ist es sinnvoll, den Reifen schon vorher zu wechseln.

Für den Austausch der Innenschläuche kannst du jeden beliebigen Schlauch mit französischem Ventil (FV) verwenden, der mit der Reifengröße 50-584 (27,5x2,4 Zoll) (für Gr. M) / 50-622 (29x2,4 Zoll) (für Gr. L und XL) kompatibel ist.

Solltest du das Hinterrad abmontieren müssen, musst du es mit einem Drehmoment von ca. 12 Nm montieren.

Motor

Für den seltenen Fall, dass du Probleme mit dem Motor hast, repariere diesen niemals selbst, sondern kontaktiere den LIDL-Kundenservice.

Bremsbeläge

Überprüfe die Bremsbeläge deines CRIVIT Mountainbike regelmäßig alle 1000 km oder sobald du quietschende Geräusche oder eine verringerte Bremskraft feststellst. Für weitere Informationen bei einer quietschenden Bremse scanne den QR-Code und schau dir das Video an.

Kompatible Bremsbeläge: „Shimano B01S-Resin“ und „Shimano B05S-RX-Resin“

Kettenschaltung

Reinige die Bedienelemente mithilfe eines feuchten Tuches. Entferne grobe Verschmutzungen an zugänglichen Bestandteilen des schaltbaren Getriebes mithilfe eines feuchten Tuches oder einer weichen Bürste. Fette die Bestandteile des schaltbaren Getriebes nach der Reinigung mit geeignetem Schmiermittel ein, z. B. mit Universalöl.

Weitere Informationen

Für weitere Informationen besuche unsere Service-seite unter crivit-bikes.com.

Inspection

To ensure that you have a lot of fun with your CRIVIT mountain bike in the long term, you should take the bike to a specialist dealer for an initial inspection after a maximum of 300 kilometers or within the first 4-6 weeks after purchase. The initial inspection of a bike is important to ensure that all parts are installed correctly and that the bike is functional. It is used to identify potential assembly defects or safety risks that may arise during assembly or initial use. This includes checking the brakes, tires, gears, handlebars and other crucial components. A thorough inspection not only ensures the safety of the rider, but also optimal performance of the bike. Follow-up inspections should be carried out at least once a year in your own interest.

Cleaning

Always remove the rechargeable battery before cleaning or performing maintenance on your CRIVIT mountain bike. Clean the individual components with water, a mild detergent or a damp cloth. Do not use either a steam cleaner, a high-pressure cleaner or a water hose to clean your CRIVIT mountain bike and the rechargeable battery.

Tyres

Wear and abrasion of the tyres is quite normal. As soon as the puncture protection inlay becomes visible on the tread, the tyre is worn out and must be replaced.

Since the thickness of the tread determines the resistance to puncture, it is sensible to replace the tyre in advance.

To replace the inner tubes, you can use any inner tube with a French valve (FV) that is compatible with tyre size 50-584 (27.5x2.4 inch) (for size M) / 50-622 (29x2.4 inch) (for size L and XL).

If you have to take the rear wheel off, you must remount it with a torque of about 12Nm.

Motor

In the rare event that you have problems with the motor, never repair it yourself; contact LIDL customer service instead.

Brake pads

Check the brake pads of your CRIVIT mountain bike regularly every 1,000km or as soon as you notice squeaks or a reduction in braking power. For further information regarding a squeaky brake scan the QR code and watch the video.

Compatible brake pads: Shimano B01S-Resin and Shimano B05S-RX-Resin

Derailleur gears

Clean the operating elements with a damp cloth. Remove coarse dirt from accessible components of the shifting system using a damp cloth or a soft brush. After cleaning, grease the components of the shifting system with a suitable lubricant, e.g. universal oil.

Further information

For more information visit our service page at crivit-bikes.com.

17

AKKU-HINWEISE INFORMATION ABOUT RECHARGEABLE B

Reichweite

Dein CRIVIT Mountainbike unterstützt dich in der Regel bis zu einer Reichweite von maximal 70 km.

Die Reichweite hängt von den Fahrbedingungen und der Fahrstufe ab.

Eine Reichweite von 100 km ist nur mit einem neuen Akku, minimalem Wind, gleichbleibender Geschwindigkeit, gut asphaltierten Straßen, einer Last von max. 75 kg und einer Außentemperatur von ca. 20 °C erreichbar.

Folgende Faktoren haben Einfluss:

- Temperatur.
Kältere Umgebungstemperaturen entladen den Akku schneller.
- Fahrverhalten.
Häufiges Beschleunigen und Bremsen benötigt viel Energie.
- Gewicht.
Durch eine schwere Nutzlast wird der Akku schneller leer.
- Alter des Akkus.
Deine Reichweite nimmt mit dem Alter des Akkus ab.
- Gewählte Fahrstufe.
Je niedriger die gewählte Unterstützungsstufe ist, desto höher ist die Reichweite.

Schütze deinen Akku

Um die Lebensdauer des Akkus zu optimieren, beachte folgenden Hinweise:

- Lithium-Ionen-Akkus haben keinen Memory-Effekt. Es ist deshalb empfehlenswert, den Akku nach jeder Fahrt aufzuladen, um die volle Reichweite zu erhalten.
- Lasse den Akku nicht über einen längeren Zeitraum vollständig entladen.
- Wenn du dein CRIVIT Mountainbike über einen längeren Zeitraum nicht nutzt, entferne den Akku aus dem Artikel, bewahre ihn in einer trockenen Umgebung zwischen 10 °C und 25 °C auf und halte ihn idealerweise zwischen 20 % und 80 % geladen für eine optimale Lagerfähigkeit.
- Achte darauf, dass der Akku alle zwei Monate mindestens einmal einen vollständigen Entlade- und Ladezyklus durchläuft.
- Der Akku sollte bei Zimmertemperatur aufbewahrt werden. An warmen Sommertagen sollte der Akku nicht direktem Sonnenlicht ausgesetzt werden.
- Setze den Akku oder das Ladegerät während des Ladevorgangs keiner prallen Sonne, Feuchtigkeit und keinem Wasser aus.
- Entnimm den Akku von deinem CRIVIT Mountainbike, wenn du es mit dem Auto auf einem Fahrradträger transportierst.

Kälte-Hinweise

Kälte kann die Laufzeit deines Akkus erheblich verringern. Der Akku hat also während der Fahrt im Winter nicht dieselbe Leistung wie im Sommer.

Folgende Punkte helfen, die Leistung deines Akkus auch im Winter weitestgehend zu erhalten:

- Lade den Akku an einem trockenen Ort bei 15-20 °C auf.
- Bevor du den Akku auflädst, sollte er erst Raumtemperatur annehmen.
- Nimm den Akku im Winter zwischen den Fahrten immer mit in einen temperierten Raum und lasse ihn nicht draußen an deinem CRIVIT Mountainbike.

ATTERIES

Range

Your CRIVIT mountain bike generally gives you assistance up to a maximum range of 70km.

The range depends on the driving conditions and the assistance level.

A range of 100km is attainable only with a new rechargeable battery, minimal wind, constant speed, well-paved roads, a maximum load of 75kg and an outside temperature of about 20°C.

The following factors have an impact:

- Temperature.
Colder ambient temperatures drain the rechargeable battery more rapidly.
- Handling.
Frequent acceleration and braking requires a lot of energy.
- Weight:
Carrying a heavy load makes the rechargeable battery drain faster.
- Age of the rechargeable battery.
Your range is reduced with the increasing age of the rechargeable battery.
- Selected assistance level.
The lower the assistance level, the greater the range.

Protect your rechargeable battery

To optimise the rechargeable battery's service life take into consideration the following:

- Lithium-ion rechargeable batteries have no memory effect. It is therefore advisable to recharge the battery after every journey in order to maintain the full range.
- Never let the rechargeable battery fully discharge over a lengthy period of time.
- If you do not use your CRIVIT mountain bike for a longer period of time, remove the battery from the item, store it in a dry environment between 10°C and 25°C and ideally keep it between 20% and 80% charged for optimum storage.
- Make sure that at least once every two months the rechargeable battery goes through a full discharge and charge cycle.
- The rechargeable battery should be stored at room temperature. On warm summer's days the rechargeable battery should not be exposed to direct sunlight.
- During the charging process do not expose the rechargeable battery or the charger to the heat of the sun, to humidity or to any water.
- Remove the battery of your CRIVIT mountain bike when transporting it by car on a bike rack.

Tips during cold weather

Cold can significantly reduce the runtime of your battery. When riding in winter, the performance of the rechargeable battery is therefore not the same as in summer.

The following tips help to a great extent to maintain the performance of the rechargeable battery in winter too.

- Charge the rechargeable battery in a dry location at 15-20°C.
- Before charging the rechargeable battery it should first be at room temperature.
- Between trips in winter always bring the rechargeable battery into a temperature-controlled space and do not leave it outside on the CRIVIT e-bike.





18 GARANTIE WARRANTY

Für Informationen zur Garantie und Serviceabwicklung schau dir die Originalbetriebsanleitung an.

For information regarding warranty and service operations see the original instructions for use.



<https://crivit-bikes.com>

DELTA-SPORT HANDELSKONTOR GMBH
Wragekamp 6 • 22397 Hamburg • GERMANY

Service-Hotline: 0800 5435 111 (DE) / 0800 447744 (AT)
0800 56 44 33 (CH) / 0800 404 7657 (GB)

Delta-Sport-Nr.: MB-17185, MB-17186, MB-17187