

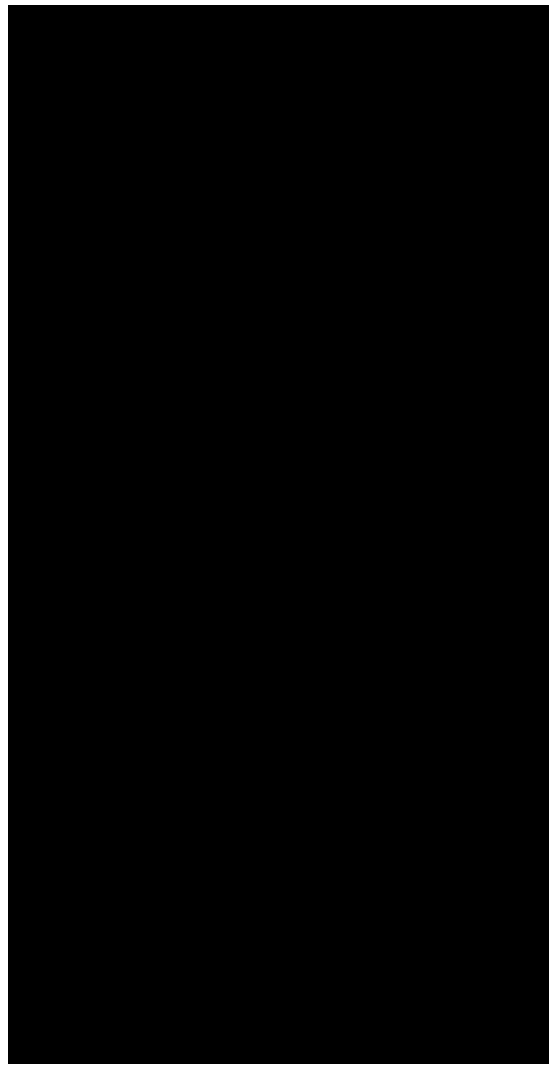

E-MTB PEAK 709

QUICK START GUIDE

CZ ES



ÚVOD INTRODUCCIÓN

Stručná příručka

Už se určitě nemůžete dočkat, až vyrazíte na svém novém horském kole CRIVIT. Proto se zde zaměříme pouze na nejdůležitější body, abyste mohli co nejrychleji zahájit první jízdu.

Další informace naleznete v originálního návodu k obsluze.

Video

Kódy QR najdete na následujících stránkách. Naskenujte je chytrým telefonem a získáte další video-návody k jednotlivým tématům.

Guía de inicio rápido

Seguro que estás deseando montarte en tu nueva bicicleta de montaña CRIVIT. Por eso nos concentramos aquí únicamente en los puntos más importantes, para que puedas montarte en tu bicicleta lo antes posible.

Para cuestiones más detalladas consulta las manual de instrucciones original.

Vídeo

En las siguientes páginas encontrarás códigos QR. Escanéalos con tu smartphone para encontrar instrucciones en vídeo adicionales para cada uno de los temas.



01 ROZSAH DODÁVKY

CONTENIDO DE SUMINISTRO

3 x klíč
3 x llave

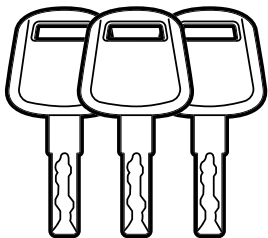

1 x nabíječka
1 x cargador

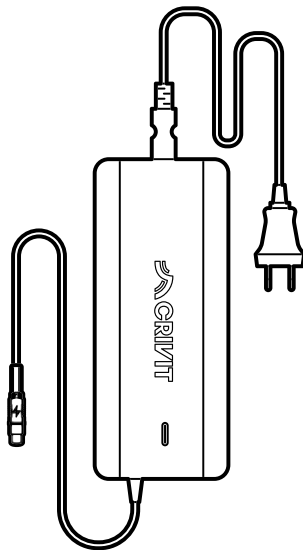

2 x pedál
2 x pedal

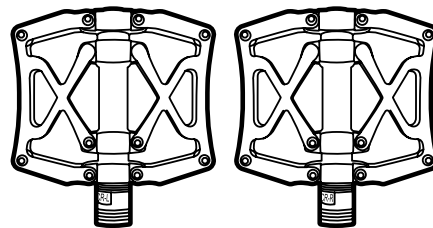

3 x klíč s vnitřním šestihranem
3 x llave Allen

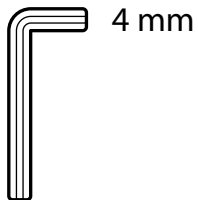
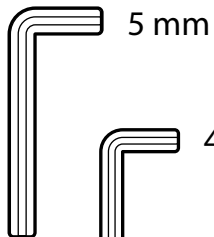
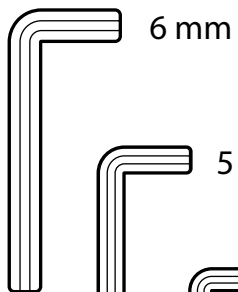

J2

HLAVNÍ KOMPONENTY COMPONENTES PRINCIPALES

- 1 Baterie
Batería
- 2 Displej
Pantalla

- 3 Středový motor
Motor central
- 4 Základna Fidlock
Base Fidlock

- 5 Sedlo
Sillín
- 6 Odpružená vidlice
Horquilla de suspensión

Příklad modelu
Modelo de ejemplo



Vhodné pro osoby s výškou 154 - 200 cm v závislosti na stylu* / max. povolená celková hmotnost: 125 kg

Apta para personas con una estatura de 154 - 200 cm en función del estilo* / peso total máx. permitido: 125 kg

* Styles/Estilos:

M: 154-170cm

L: 166-188cm

XL: 182-200cm

- 7 Rám
Cuadro
- 8 Přední kolo
Rueda delantera

- 9 Pedály
Pedales
- 10 Zadní kolo
Rueda trasera

- 11 Řetěz
Correa
- 12 Kotoučová brzda
Freno de disco

Příklad modelu
Modelo de ejemplo



Vhodné pro osoby s výškou 154 - 200 cm v závislosti na stylu* / max. povolená celková hmotnost: 125 kg

Apta para personas con una estatura de 154 - 200 cm en función del estilo* / peso total máx. permitido: 125 kg

* Styles/Estilos:

M: 154-170cm

L: 166-188cm

XL: 182-200cm



03

PŘEDNÍ KOLO
RUEDA DELANTERA



Poznámka: Pokud je přední kolo již namontováno, přeskočte následující montážní kroky.

Nota: Si la rueda delantera ya está instalada, omíta los siguientes pasos de montaje.

Převravní pojistka

Když stojí kolo na vidlici, odstraňte převravní pojistku z brzdy předního kola.

Upozornění: Po sejmutí převravní pojistky nepoužívejte brzdovou páku!

Seguro de transporte

Quita el seguro de transporte del freno de la rueda delantera, mientras la bicicleta se encuentre en la horquilla.

Atención: ¡No accionar la palanca de freno después de quitar el seguro de transporte!

Vložení kola

Odstraňte příčnou osu a zvedněte kolo. Vložte přední kolo. Zkontrolujte, zda je brzdový kotouč správně zasunut do brzdového třmenu. Po vložení kola nasadte rychloupínací osu a utáhněte ji na straně pohonu pomocí imbusového klíče 6 mm.

Colocación de la rueda

Quita el eje pasante y eleva la bicicleta. Coloca la rueda delantera. Ten cuidado de que el disco de freno esté correctamente colocado en el estribo de freno. Una vez introducida la rueda, inserte el eje de cierre rápido y apriételo por el lado de accionamiento con la llave Allen de 6 mm.

Utahování

Utáhněte šrouby na ose předního kola pomocí imbusového klíče (8-10 Nm).

Tip: Lehce zatáhněte za brzdovou páku. Tím se minimalizuje obrušování brzdy.

Fijación

Aprieta los tornillos del eje de la rueda delantera con la llave Allen (8-10 Nm).

Consejo: Tira de la palanca de freno levemente mientras lo haces. De este modo reducirás al mínimo el roce del freno.

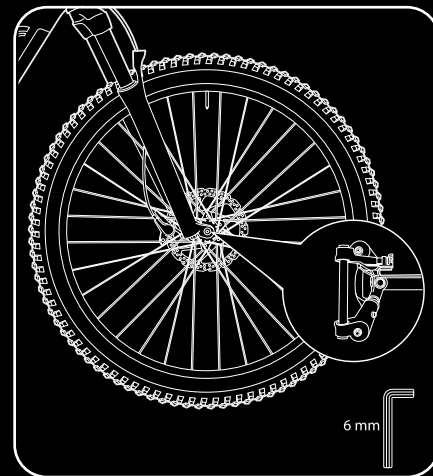
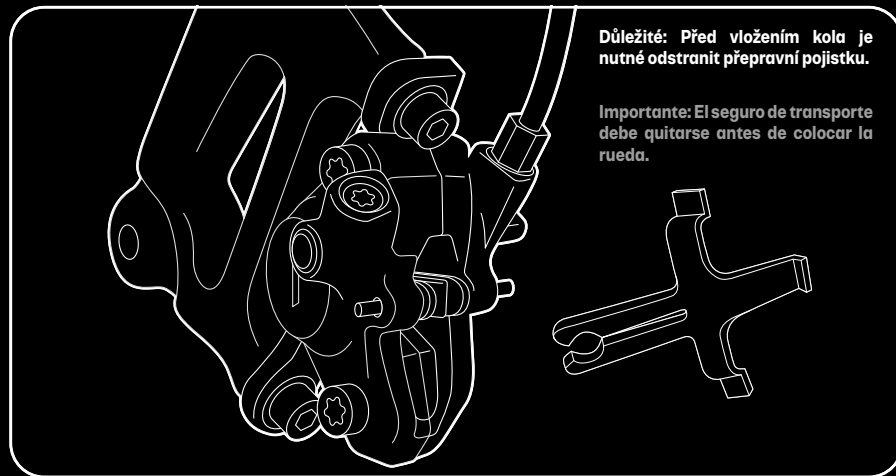

J4

ŘÍDÍTKA
MANILLAR



Otočení

Vaše kolo je dodáváno s otočenými řídítky. Otočte řídítka o 90° proti směru hodinových ručiček.

Giro

Tu bicicleta se entrega con el manillar girado. Gira el manillar 90° en sentido antihorario.

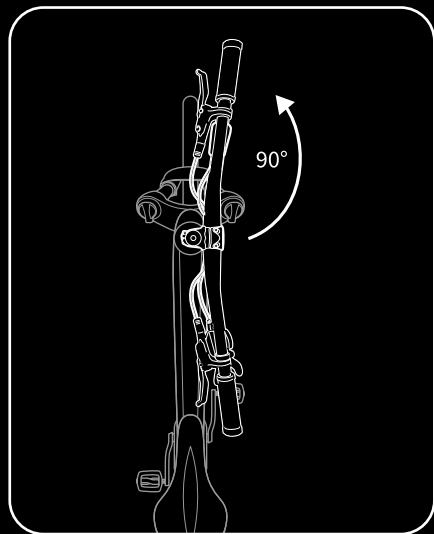

Seřízení

Při seřizování dbejte na to, aby byl brzdový kotouč na levé straně kola a aby byla řídítka přesně v jedné linii s předním kolem.

Alineación

Ten cuidado de alinear el disco de freno del lado izquierdo de la bicicleta y el manillar exactamente con la rueda delantera.

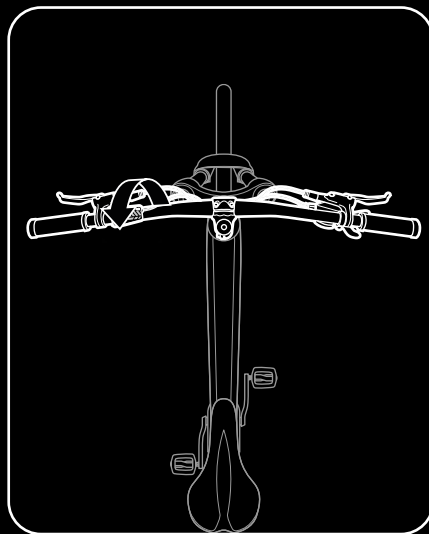

Utahování

Střídatě utahujte oba šrouby pomocí klíče s vnitřním šestihranem o průměru 5 mm (5- 7 Nm). Poté zkontrolujte pevnost uchycení tak, že přední kolo sevfete mezi nohama a zkusíte otočit řídítka.

Fijación

Aprieta los dos tornillos con la llave Allen de 5 mm alternativamente (8 Nm). Comprueba a continuación que estén bien apretados sujetando la rueda delantera entre las piernas e intentando girar el manillar.

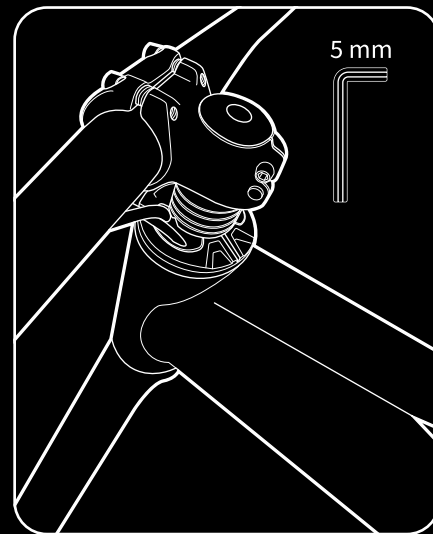

Rozlišování levého a pravého pedálu

Pedály mají různé směry závitů. Levý pedál je označen vyraženým (L).

Diferencias entre el pedal izquierdo y el derecho

Los pedales poseen direcciones de rosca diferentes. El pedal izquierdo tiene una marca en relieve (L).

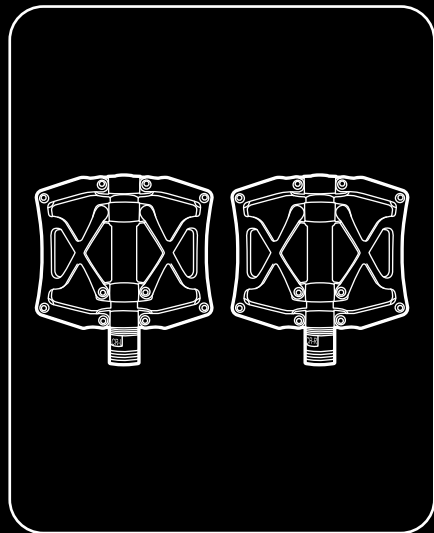

Montáž

Pedály šroubujte ručně, dokud to jde. Ujistěte se, že je lze stále snadno otáčet, jinak by mohlo dojít k poškození závitů.

Montaje

Atornilla los pedales manualmente todo lo que puedas. Ten cuidado de que todavía puedan girarse fácilmente, ya que de lo contrario la rosca podría sufrir daños.

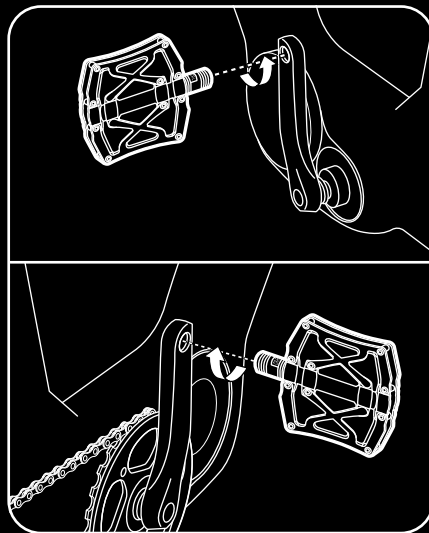

Utahování

Pravý pedál utáhněte ve směru hodinových ručiček pomocí 6 mm klíče s vnitřním šestihranem (25 Nm). Tento krok opakujte u levého pedálu proti směru hodinových ručiček.

Fijación

Aprieta el pedal derecho en sentido horario con la ayuda de la llave Allen de 6 mm (25 Nm). Repite este paso en sentido antihorario para el pedal izquierdo.

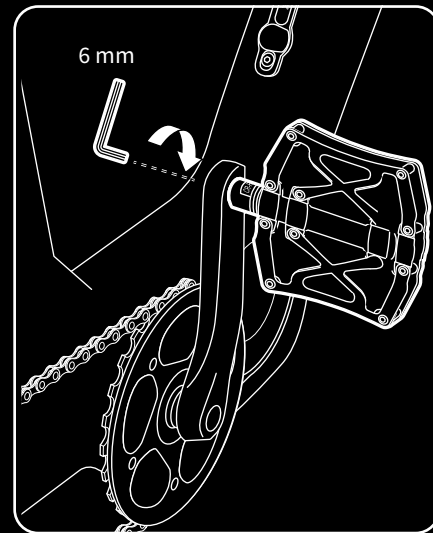

J5

PEDÁLY
PEDALES



Určení výšky sedla

Posaďte se na sedlo a určete si optimální výšku sedla. Noha by měla být mírně pokrčená, když je pedál v poloze 6 hodin.

Determinación de la altura del sillín

Siéntate sobre el sillín para determinar la altura ideal del sillín para ti. La pierna debería quedar ligeramente flexionada, cuando el pedal se encuentre en la posición de 6 horas.

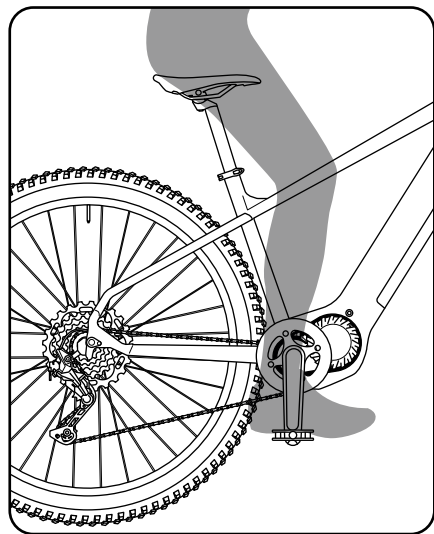

Nastavení výšky sedla

Nastavte si optimální výšku a dbejte na to, abyste sedlo nevytáhli nad maximální značku na sedlovce.

Ajuste de la altura del sillín

Ajusta la altura óptima para ti teniendo cuidado de que el sillín no sobresalga por encima de la marca máxima de la tija del sillín.

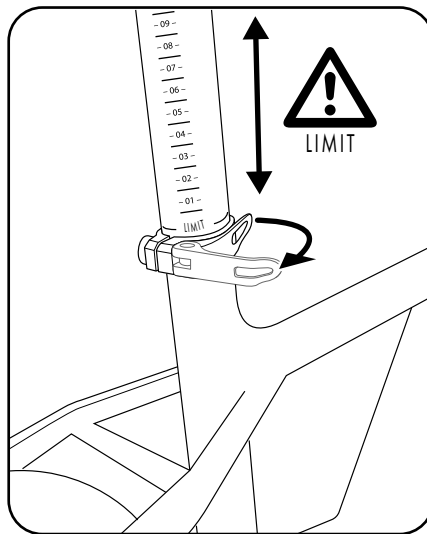

Optimální poloha sedla

Šroub povolte pomocí klíče s vnitřním šestihranem o průměru 5 mm a nastavte jej pro sebe do optimální polohy. Šroub znovu utáhněte (7 Nm). Všimněte si, že šroub není dosažitelný, když je sedlo v nejnižší poloze.

Posición óptima de sillín

Afloja el tornillo con la ayuda de una llave Allen de 5 mm y ajusta la posición óptima para ti. Vuelve a apretar el tornillo (7 Nm). No olvides que el tornillo no se puede alcanzar si el sillín está en la posición más baja.

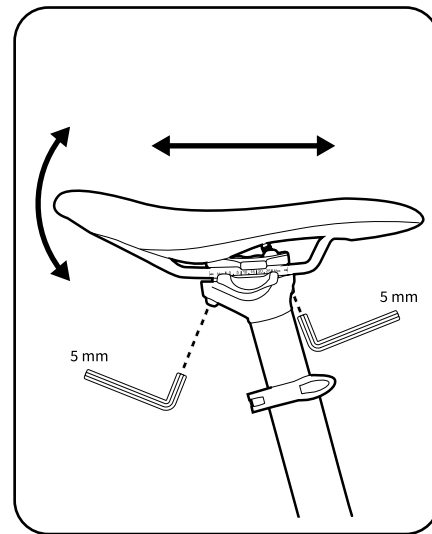

J6

SEDLO
SILLÍN



07 BRZDOVÁ PÁKA PALANCA DE FRENO





Poloha brzdové páky

Při jízdě by měly být brzdové páky v přímém dosahu vaší ruky. Přizpůsobte úhel své výšce.

Nastavení brzdové páky

Povolte šroub, nastavte polohu brzdové páky a šroub znovu utáhněte pomocí klíče s vnitřním šestihrannem o průměru 5 mm (6 Nm). Zkontrolujte pevnost.

Posición de la palanca de freno

Al montar en bicicleta, la palanca de freno debería encontrarse en la prolongación directa de tu brazo. Ajusta el ángulo adecuadamente para que se ajuste de forma óptima a tu estatura.

Ajuste de la palanca de freno

Afloja el tornillo, ajusta la posición de la palanca de freno y vuelve a apretar el tornillo con la llave Allen de 5 mm (6 Nm). Comprueba la estabilidad.

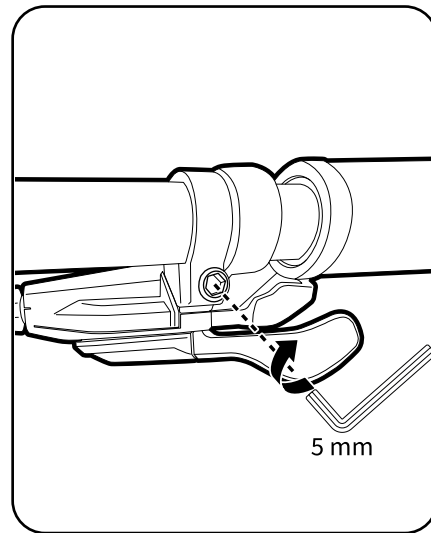
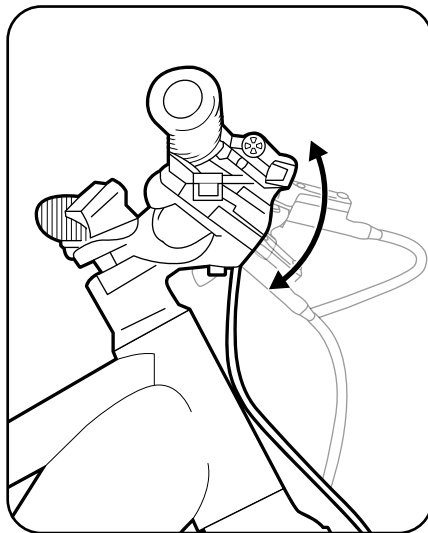
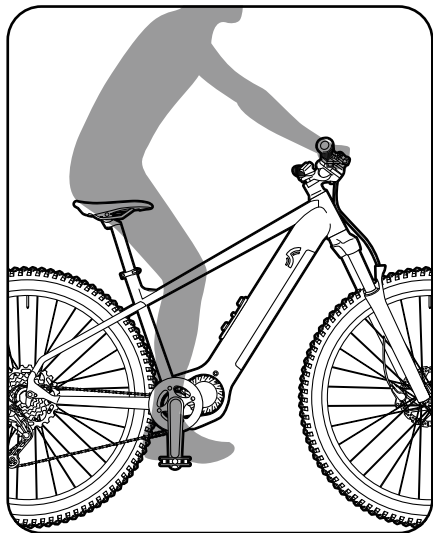

Způsob fungování

Vaše horské kolo CRIVIT je vybaveno přehazovačkou Shimano CUES. Řazení převodů umožňuje přizpůsobit výkon potřebný pro pohon podmínkám na trase a rychlosti.

Funcionamiento

Tu bicicleta de montaña CRIVIT está equipada con un cambio Shimano CUES. Con la ayuda del cambio de marcha podrás adaptar la potencia necesaria para el accionamiento a las condiciones del recorrido y la velocidad.

Ovládání řadicí páky

Stiskněte řadicí páku A na pravé straně řídítek tak, aby jednou zapadla a zařadila nižší rychlostní stupeň. Pro zařazení vyššího rychlostního stupně zatáhněte za řadicí páku B tak, aby jednou zapadla.

Manejo de la maneta de cambio

Presiona la maneta de cambio A del lado derecho del manillar de forma que engrane 1 vez para bajar una marcha. Tira de la maneta de cambio B de forma que engrane 1 vez para subir una marcha.

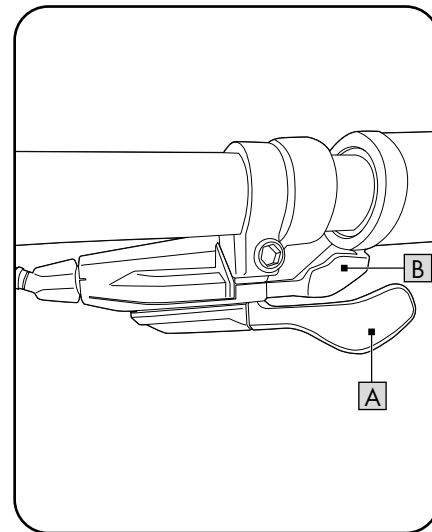
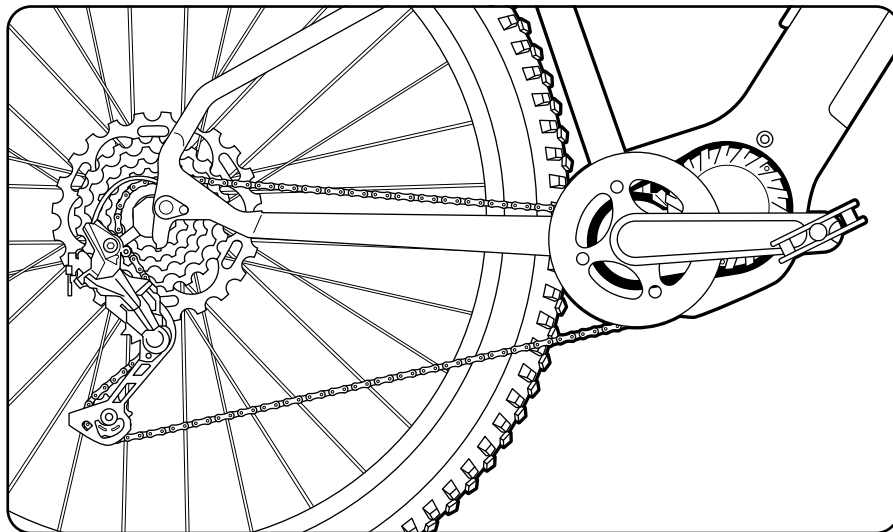

8

PŘEHAZOVAČKA CAMBIO



09

ODPRUŽENÁ VIDLICE HORQUILLA DE SUSPENSIÓN



Nastavení odpružené vidlice

Pomocí předpětí pružiny odpružené vidlice můžete své horské kolo CRIVIT optimalizovat podle typu povrchu a hmotnosti jezdce.

Otáčejte seřizovacím šroubem A na levé straně mostu vidlice ve směru hodinových ručiček (+) pro tužší odpružení nebo proti směru hodinových ručiček (-) pro komfortnější odpružení.

Chcete-li odpruženou vidlici uzamknout a získat tak tuhou vidlici ("Lockout"), otočte seřizovací šroub B na pravé straně mostu vidlice do polohy "LOCK".

Ajuste de la horquilla de suspensión

Tu bicicleta de montaña CRIVIT puede ajustarse de forma óptima al tipo de fondo y al peso del ciclista empleando la tensión previa de suspensión de la horquilla de suspensión.

Gira el tornillo de ajuste A de los lados izquierdos del puente de la horquilla en sentido horario (+) para obtener una suspensión más tirante o gíralo en sentido antihorario (-) para conseguir una suspensión más cómoda.

Para bloquear la horquilla de suspensión y tener, de este modo, una horquilla rígida («Lockout»), gira el tornillo de ajuste B del lado derecho del puente de la horquilla a «LOCK».

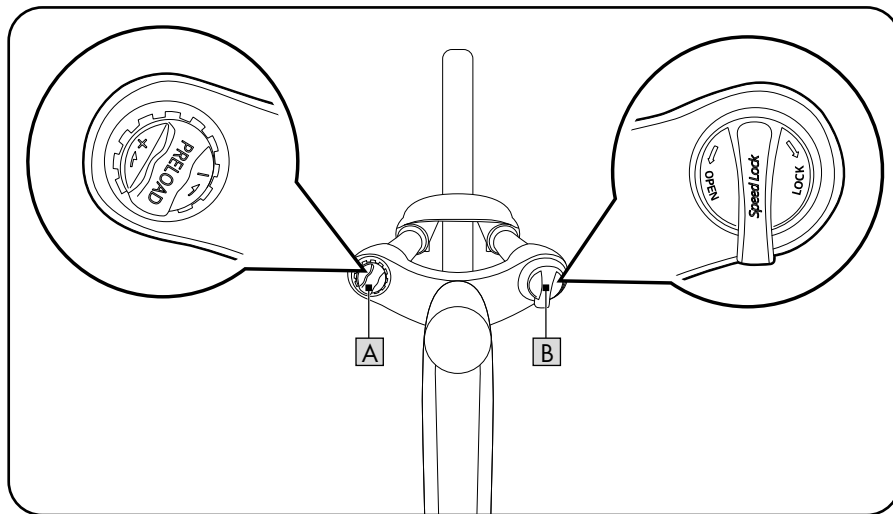

10 DISPLEJ PANTALLA



Důležité: Před první jízdou musí být baterie připojena k nabíječce, aby mohla být použita.

Importante: La batería debe conectarse obligatoriamente con un cargador para poder usarla antes de que te montes por primera vez.



Tlačítko zapnutí/vypnutí

Horské kolo CRIVIT zapnete nebo vypnete stisknutím a podržením tlačítka zapnutí/vypnutí v horní části displeje.

Rychlostní stupně

Zvolený rychlostní stupeň je označen barevnými pruhy.

Horské kolo CRIVIT se po zapnutí vždy rozjede v nastavení rychlosti "ZERO" (NULA).

Stav baterie

Zbývající úroveň nabití baterie je indikována klešajícimi čárkami při každém rychlostním stupni. Můžete tak sledovat úroveň podpory a stav baterie.

Tecla de encendido y apagado

Mantén pulsada la tecla de encendido y apagado en la parte superior de la pantalla para encender o apagar tu bicicleta de montaña CRIVIT.

Niveles de marcha

El nivel de marcha que hayas seleccionado se muestra con barras de color.

La bicicleta de montaña CRIVIT se inicia después de encenderla siempre con el nivel de marcha «ZERO».

Nivel de la batería

En todos los niveles de marcha el nivel de la batería restante se muestra con barras que van restándose. Así no perderás nunca de vista los niveles de asistencia y el nivel de la batería.

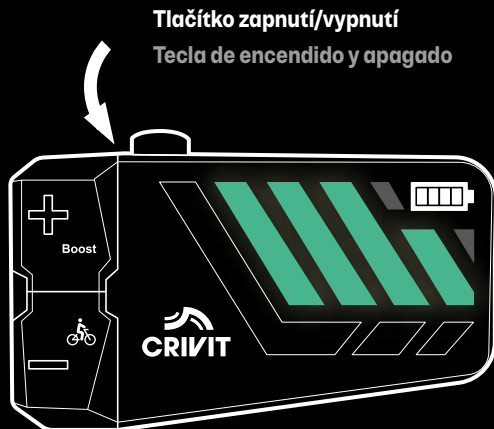

Důležité: Před první jízdou kolo zcela nabijte.

Importante: Carga la bicicleta completamente antes de montarte en ella por primera vez.

Regulace rychlosti

Tlačítka plus a minus na displeji umožňují měnit rychlostní stupně, aniž byste museli sundat ruce z řídítek.

Control de velocidad

Con la ayuda de las teclas más y menos de la pantalla podrás cambiar los niveles de marcha sin tener que quitar las manos del manillar.

Tlačítko mínus / Pomůcka posouvání

Pokud potřebujete menší podporu, podřadte rychlostní stupně tlačítkem minus. Stisknutím a podržením tlačítka minus na 2 sekundy aktivujete asistenta chůze. To může být praktické, pokud tlačíte kolo do kopce. Jakmile uvolníte tlačítko minus, podpora se zastaví.

Tecla menos/Ayuda de empuje

Baja los niveles de marcha con ayuda de la tecla menos, si necesitas menos asistencia. Mantén la tecla menos pulsada durante 2 segundos para activar la Walk Assistant. Esto puede ayudarte si quieres empujar la bicicleta cuesta arriba. La asistencia se desactiva en cuanto se suelta la tecla menos.

Tlačítko Plus / Boost

Pokud potřebujete větší pomoc, zařadte vyšší rychlostní stupeň pomocí tlačítka plus.

Stisknutím a podržením tlačítka plus po dobu 2 sekund aktivujete režim boost až na 20 sekund. Jakmile uvolníte tlačítko plus, režim boost se zastaví.

Tecla más/Boost

Sube los niveles de marcha con ayuda de la tecla más, si necesitas más asistencia.

Mantén la tecla más pulsada durante 2 segundos para activar el modo Boost hasta un máximo de 20 segundos. El modo Boost se desactiva en cuanto se suelta la tecla más.

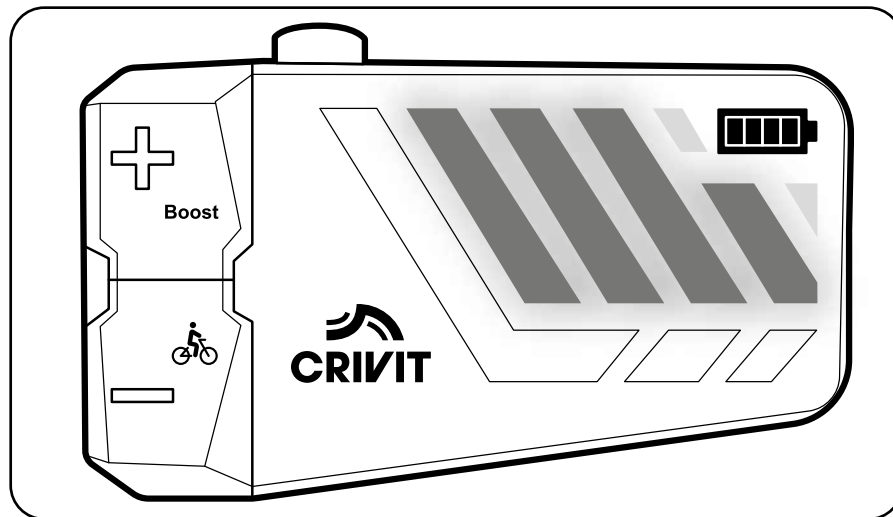

11

OVLÁDACÍ PRVKY ELEMENTOS DE MANEJO



12 ÚROVNĚ PODPORY NIVELES DE MARCHA

Rychlostní stupeň ZERO (NULA): (bílý proužek)

Motor v tomto rychlostním stupni neposkytuje žádnou podporu.

Nivel de marcha ZERO: (barra blanca)

En este nivel de marcha el motor no ofrece ningún tipo de asistencia.

Rychlostní stupeň ECO: (zelený proužek)

V tomto rychlostním stupni motor poskytuje nízkou podporu (pro dlouhý dojezd až 100 km (za optimálních podmínek) na dlouhých a rovných úsecích).

Nivel de marcha ECO: (barra verde)

En este nivel de marcha el motor ofrece poca asistencia (para un alcance grande de hasta 100 km, en condiciones óptimas) en recorridos largos y planos.

Převody na horském kole CRIVIT lze snadno ovládat pomocí tlačítka plus nebo minus. Během každé jízdy se tak můžete sami rozhodnout, zda se chcete zaměřit na větší podporu, nebo na větší dojezd.

Rychlostní stupeň TOUR: (Modrý proužek)

V tomto rychlostním stupni nabízí motor střední podporu (pro dobrou rovnováhu mezi dojezdem a podporou).

Nivel de marcha TOUR: (barra azul)

En este nivel de marcha el motor ofrece una asistencia media (para mantener un buen equilibrio entre el alcance y la asistencia).

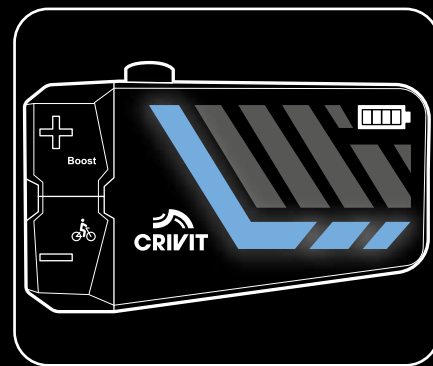
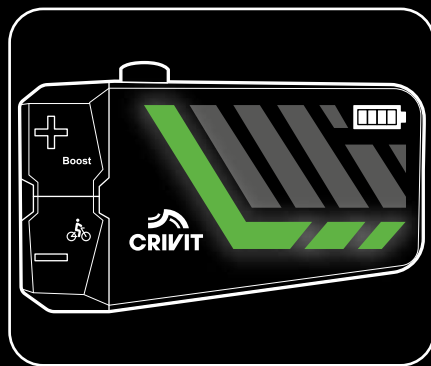
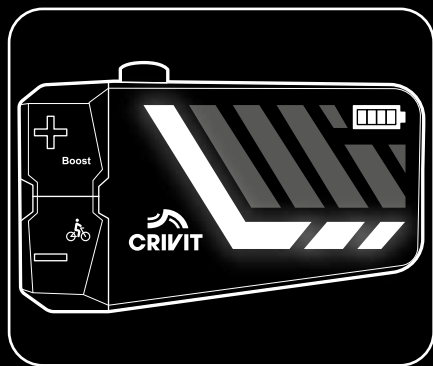

Los niveles de marcha de tu bicicleta de montaña CRIVIT se pueden manejar de forma muy sencilla empleando las teclas más y menos. De este modo, podrás decidir durante cada desplazamiento si prefieres más asistencia o un alcance mayor.

Rychlostní stupeň RACE: (fialový proužek)

V tomto rychlostním stupni nabízí motor maximální podporu (pro náročná stoupání).

Nivel de marcha RACE: (barra lila)

En este nivel de marcha el motor ofrece la asistencia máxima (para subidas difíciles).

Funkce BOOST: (červený proužek)

Tato funkce vám poskytne až 20 sekund dodatečné podpory bez ohledu na rychlostní stupeň (kromě jízdního režimu ZERO). Za tímto účelem stisknete a podržte tlačítko plus po dobu 2 sekund. Jakmile tlačítko uvolníte, horské kolo CRIVIT se přepne zpět do původně zvoleného režimu. Pokud je funkce boost aktivována příliš často po sobě, zapne se tepelná pojistka, dokud motor opět nevychladne.

Función BOOST: (barra roja)

Con esta función obtendrás asistencia adicional durante un máximo de 20 segundos, independientemente del nivel de marcha (excepto en el modo de conducción ZERO). Mantén para ello la tecla más pulsada durante 2 segundos. En cuanto sueltes la tecla, la bicicleta de montaña CRIVIT volverá al modo seleccionado originalmente. Si la función Boost se acciona de forma demasiado seguida, la protección térmica se encenderá hasta que el motor se haya enfriado de nuevo.

Posuvná funkce:

Stiskněte a podržte tlačítko mínus a horské kolo CRIVIT vám bude pomáhat při tlačení, dokud tlačítko opět neuvolníte.

Función deslizante:

Mantenga pulsado el botón menos y recibirá asistencia al empujar su bicicleta de montaña CRIVIT hasta que vuelva a soltar el botón.

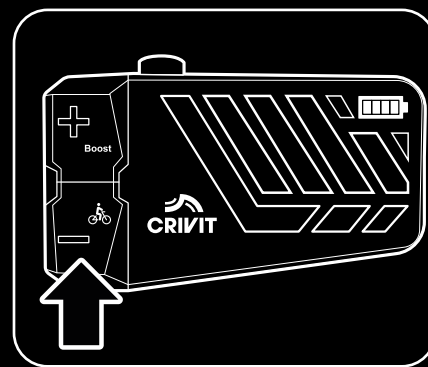
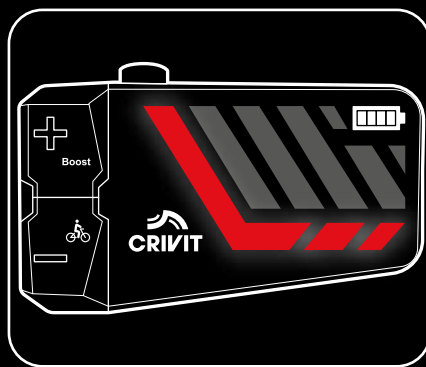
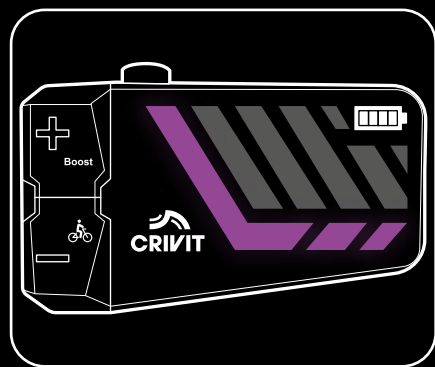

13

PŘEHLED O STAVU BATERIE NIVEL DE LA BATERÍA DE UN VISTAZO

Zbývající úroveň nabití baterie je indikována kle-
sajícími proužky bez ohledu na rychlostní stupeň.

76-100 % stav baterie

51-75 % stav baterie

El nivel de batería restante se muestra con barras
que van restándose, independientemente del nivel
de marcha.

76-100 % de nivel de la batería

51-75 % de nivel de la batería

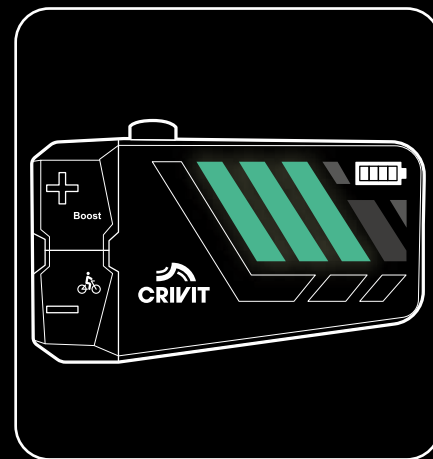
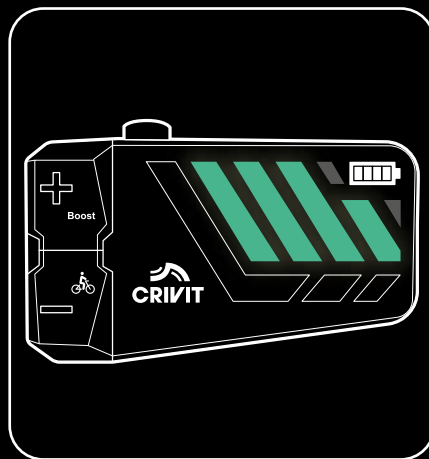

26-50 % stav baterie

0-25 % stav baterie

Proužek bliká od 10 % zbyvajcí baterie.

Pokud úroveň nabití baterie klesne pod 4 %, intenzita světla se sníží a při každém stisknutí tlačítka bude proužek blikat pouze po dobu přibližně 3 sekund (při 0 % úrovni nabití baterie můžete stále pokračovat v jízdě bez asistence motoru).

26-50 % de nivel de la batería

0-25 % de nivel de la batería

A partir de un nivel de la batería del 10 % la barra parpadea. Por debajo de un nivel de la batería del 4 % la potencia de la iluminación descende y la barra parpadea cada vez que se pulse la tecla durante aprox. 3 segundos (con un nivel de la batería del 0 % todavía se puede seguir circulando sin asistencia del motor).

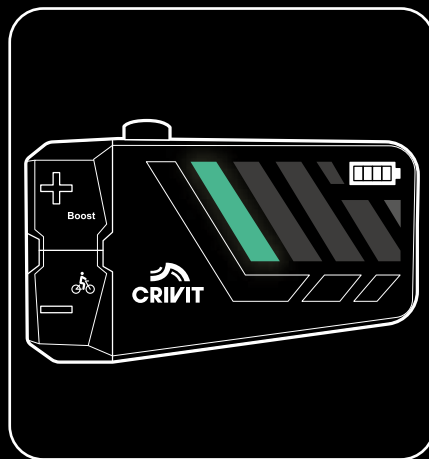
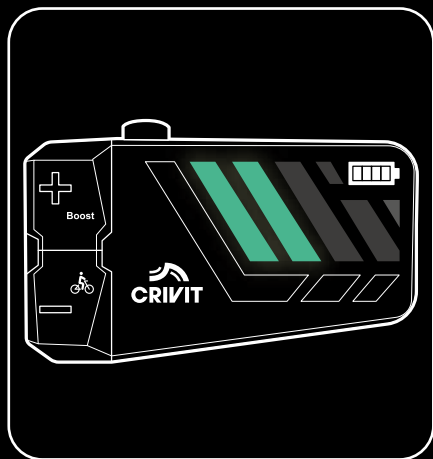





**„Whoever invented the bicycle
deserves the thanks of humanity!“**

Lord Charles Beresford

Zacházení s baterií

Baterie je k rámu připevněna pomocí zajišťovacího mechanismu a pro nabíjení je nutné ji vyjmout. Baterii není možné nabíjet přímo na horském kole CRIVIT. Pokud je teplota $<10\text{ }^{\circ}\text{C}$, nabíjejte baterii v místnosti.

Manejo de la batería

La batería está fijada al cuadro con un mecanismo de bloqueo y debe retirarse para cargarla. La batería no puede cargarse directamente en tu bicicleta de montaña CRIVIT.

Si la temperatura es $<10\text{ }^{\circ}\text{C}$, carga la batería en interiores.

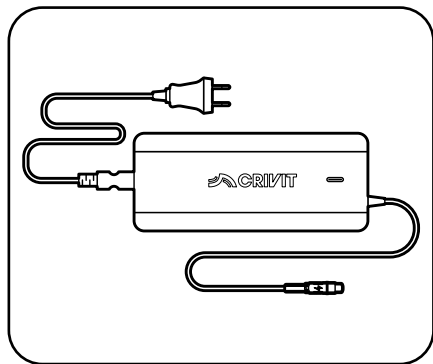

Vyjmutí / vložení baterie

Otevřete zámek pomocí klíče. Baterie se mírně vykloní z držáku směrem dolů. Stiskněte uvolňovací tlačítko. Vytáhněte ji dolů a poté ji zcela vyjměte z rámu. Při vkládání baterii zase zasuňte do držáku baterie. V případě potřeby otočte klíčkem ve směru hodinových ručiček a vyjměte jej.

Upozornění: Před každou jízdou musí být baterie plně zajištěná a klíček vyjmutý!

Retirada/colocación de la batería

Abre el candado con la llave. La batería se inclina un poco hacia abajo fuera de la guía. Pulse el botón de desbloqueo. Tira de ella hacia abajo y, a continuación, quítala completamente del cuadro. Guía la batería en el alojamiento de la batería para colocarla de nuevo. Si es necesario, gira la llave en sentido horario y quítala.

Atención: La batería debe encajar completamente y la llave deberá extraerse cada vez que te montes en la bicicleta.

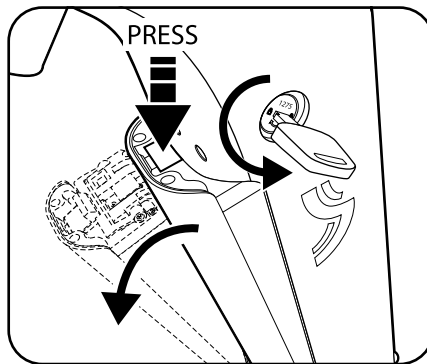

Nabíjení baterie ze sítě

Nejprve připojte síťový adaptér k baterii a poté zástrčku k elektrické síti. Při nabíjení baterie se kontrolka rozsvítí červeně. Jakmile je baterie plně nabitá, kontrolka na síťovém adaptéru se rozsvítí zeleně a nabíječku můžete odpojit od baterie.

Carga de la batería con la red eléctrica

Conecta primero la fuente de alimentación con la batería y a continuación el enchufe con la red eléctrica. La lámpara indicadora se ilumina en rojo, mientras la batería se está cargando. En cuanto la batería se haya cargado completamente, la lámpara indicadora de la fuente de alimentación se iluminará de color verde y podrás separar el cargador de la batería.

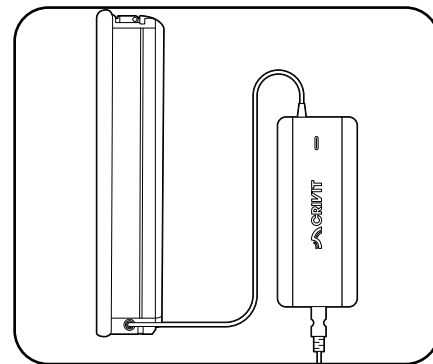

14 BATERIE BATERIA



15

STAV NABITÍ BATERIE

ESTADO DE CARGA DE LA BATERÍA



Zjištění stavu nabití baterie

LED diody na boku baterie informují o stavu nabití. Ty se rozsvěčují různě podle stavu nabití. Stisknutím tlačítka napájení můžete zkontrolovat stav nabití přímo na baterii.

Lectura del estado de carga de la batería

Los LED del lateral de la batería revelan su estado de carga. Estos se iluminan de diferente forma en función de su estado de carga. Pulsa el botón de encendido para comprobar el estado de carga directamente en la batería.

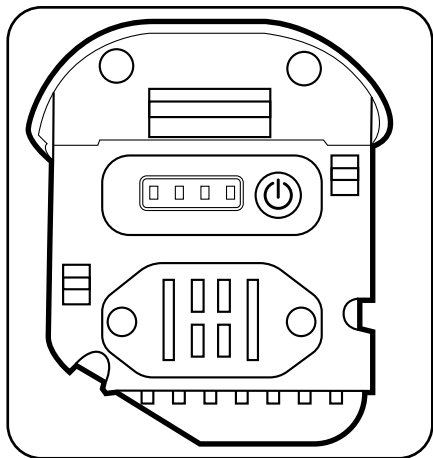

Při nabíjení Durante la carga

Stav nabití Estado de carga	Indikátor LED Indicación LED
100%	Rozsvítí se všechny kontrolky LED. Todos los LED están iluminados.
76 % - 99 %	První tři kontrolky LED se rozsvítí, čtvrtá kontrolka LED bliká. Los primeros tres LED están iluminados, el cuarto LED parpadea.
51 % - 75 %	První dvě kontrolky LED se rozsvítí, třetí kontrolka LED bliká. Los primeros dos LED están iluminados, el tercer LED parpadea.
26 % - 50 %	První kontrolka LED se rozsvítí, druhá kontrolka LED bliká. El primer LED está iluminado, el segundo LED parpadea.
≤25 %	První kontrolka LED bliká červeně. El primer LED parpadea en rojo.

Kontrola stavu nabití Comprobación del estado de carga

Stav nabití Estado de carga	Indikátor LED Indicación LED
76 % - 100 %	Rozsvítí se všechny kontrolky LED. Todos los LED están iluminados.
51 % - 75 %	Rozsvítí se první tři kontrolky LED. Los primeros tres LED están iluminados.
26 % - 50 %	Rozsvítí se první dvě kontrolky LED. Los primeros dos LED están iluminados.
10 % - 25 %	Rozsvítí se první kontrolka LED. El primer LED está iluminado.
≤10 %	První kontrolka LED rychle bliká červeně. El primer LED parpadea rápidamente en rojo.

16 ÚDRŽBA MANTENIMIENTO

Inspekce

Abyste si s horským kolem CRIVIT dlouhodobě užili spoustu zábavy, měli byste kolo po ujetí maximálně 300 kilometrů nebo během prvních 4-6 týdnů po zakoupení odvézt ke specializovanému prodejci na prvotní prohlídku. Prvotní prohlídka kola je důležitá, aby bylo zajištěno, že jsou všechny díly správně namontovány a že je kolo funkční. Slouží k identifikaci potenciálních montážních závad nebo bezpečnostních rizik, která se mohou vyskytnout při montáži nebo prvním použití. To zahrnuje kontrolu brzd, pláštů, řazení, řídítek a dalších důležitých součástí. Důkladná kontrola zajišťuje nejen bezpečnost jezdce, ale také optimální výkon jízdního kola. Následné kontroly by měly být ve vlastním zájmu prováděny alespoň jednou ročně.

Čištění

Před čištěním nebo údržbou horského kola CRIVIT vždy vyjměte baterii. Jednotlivé součásti čistěte vodou, jemným čisticím prostředkem nebo vlhkým hadříkem. Horské kolo CRIVIT ani baterii nečistěte parním nebo vysokotlakým čističem ani vodní hadicí.

Pláště

Opotřebená a oděr pláštů je zcela přirozený. Jakmile je na běhounu viditelná vložka proti propíchnutí, je plášť opotřebený a musí být vyměněn.

Protože tloušťka běhounu ovlivňuje odolnost proti propíchnutí, má smysl plášť vyměnit předem.

Pro výměnu duše můžete použít jakoukoli duši s francouzským ventilkem (FV), která je kompatibilní s velikostí pneumatiky 50-584 (27,5x2,4 palce) (pro velikost M) / 50-622 (29x2,4 palce) (pro velikost L a XL).

Pokud bylo třeba demontovat zadní kolo, musíte ho namontovat s utahovacím momentem přibližně 12 Nm.

Motor

Ve vzácných případech, kdy se vyskytnou problémy s motorem, jej nikdy neopravujte sami, ale obraťte se na zákaznický servis společnosti LIDL.

Brzdové destičky

Brzdové destičky na horském kole CRIVIT kontrolujte pravidelně každých 1000 km nebo jakmile zaznamenáte skřípavé zvuky nebo sníženou brzdou sílu. Další informace k pískajícím brzdám získáte naskenováním QR kódu a zhlédnutím videa.

Kompatibilní brzdové destičky: "Shimano B01S-Resin" a "Shimano B05S-RX-Resin"

Přehazovačka

Ovládací prvky čistěte vlhkým hadříkem. Hrubé nečistoty z přístupných částí řadicí páky odstraňte vlhkým hadříkem nebo měkkým kartáčem. Po vyčištění namažte součásti převodovky vhodným mazivem, např. univerzálním olejem.

Další informace

Další informace najdete na naší servisní stránce crivit-bikes.com.



Inspección

Para que puedas disfrutar mucho tiempo de tu bicicleta de montaña CRIVIT, deberías llevar la bicicleta a un establecimiento especializado para someterla a una primera inspección a más tardar tras recorrer un máx. de 300 kilómetros o en el plazo de las primeras 4-6 semanas tras la compra. La primera inspección de una bicicleta es importante para garantizar que todas las piezas estén bien instaladas y que la bicicleta funcione correctamente. Permite detectar posibles fallos del montaje o riesgos para la seguridad que pudieran aparecer durante el montaje o el primer uso. Esta abarca la comprobación de los frenos, las ruedas, el cambio, el manillar y otros componentes fundamentales. Una inspección a fondo garantiza no solo la seguridad del ciclista, sino también un rendimiento óptimo de la bicicleta. Por tu propio interés las siguientes inspecciones deberían realizarse al menos una vez al año.

Limpieza

No olvides quitar la batería antes de limpiar o someter a mantenimiento tu bicicleta de montaña CRIVIT. Limpia todos los componentes con agua, un producto de limpieza suave o un paño húmedo. No limpies tu bicicleta de montaña CRIVIT y la batería ni con un limpiador de alta presión o de vapor ni con una manguera de agua.

Ruedas

Que las ruedas sufran desgaste es completamente normal. En cuanto el forro de protección contra perforaciones quede a la vista en la superficie de rodadura, la rueda estará desgastada y deberá cambiarse.

Como el grosor de la superficie de rodadura influye en la resistencia a las perforaciones, sería bueno cambiar las ruedas antes.

Para sustituir los tubos flexibles interiores puedes usar cualquier tubo flexible con válvula francesa (FV) compatible con el tamaño de rueda 50-584 (27,5x2,4 pulgadas) (para tam. M) / 50-622 (29x2,4 pulgadas) (para tam. L y XL).

Si debes desmontar la rueda trasera, deberás montarla con un par de apriete de aprox. 12 Nm.

Motor

En el extraño caso de que tuvieras problemas con el motor, no lo repares tú mismo bajo ningún concepto, ponte en contacto con el servicio de atención al cliente de LIDL.

Pastillas de freno

Comprueba las pastillas de freno de tu bicicleta de montaña CRIVIT periódicamente, cada 1000 km o en cuanto notes ruidos chirriantes o una reducción de la potencia de frenado. Si deseas más información en caso de que chirrien los frenos, escanea el código QR y mira el vídeo.

Pastillas de freno compatibles: «Shimano B01S-Resin» y «Shimano B05S-RX-Resin»

Cambio

Limpia los elementos de manejo con un paño húmedo. Elimina la suciedad gruesa de las piezas accesibles del engranaje conmutable con ayuda de un paño húmedo o un cepillo suave. Engrasa las piezas del engranaje conmutable después de la limpieza con un lubricante adecuado, por ejemplo, con aceite universal.

Más información

Encontrarás más información en nuestra página de servicio en crivit-bikes.com.

17 POZNÁMKY K BATERII

INDICACIONES SOBRE LA BATERÍA

Dojezd

Horské kolo CRIVIT vás zpravidla podpoří až do maximálního dojezdu 70 kilometrů.

Dojezd závisí na jízdních podmínkách a rychlostním stupni.

Dojezdu 100 km lze dosáhnout pouze s novou baterií, minimálním větrem, konstantní rychlostí, dobře vyasfaltovanými cestami, maximálním zatížením 75 kg a venkovní teplotou přibližně 20 °C.

Vliv mají tyto faktory:

- Teplota.
Nižší okolní teploty vybijejí baterii rychleji.
- Chování řidiče.
Časté zrychlování a brzdění vyžaduje velké množství energie.
- Hmotnost.
Velké užitečné zatížení vybijí baterii rychleji.
- Stáří baterie.
Se stářím baterie se snižuje váš dojezd.
- Zvolený rychlostní stupeň.
Čím nižší je vybraná úroveň podpory, tím větší je dosah.

Chraňte svou baterii

Pro optimalizaci životnosti baterie dodržujte následující pokyny:

- Lithium-iontové baterie nemají paměťový efekt. Proto je vhodné baterii po každé jízdě dobít, aby byl zachován plný dojezd.
- Nenechávejte baterii delší dobu zcela vybitou.
- Pokud nebudete horské kolo CRIVIT delší dobu používat, vyjměte baterii z výrobku, uložte ji v suchém prostředí při teplotě mezi 10 °C a 25 °C a v ideálním případě ji udržujte nabitou na 20 % až 80 %, abyste dosáhli optimální životnosti.
- Zajistěte, aby baterie prošla alespoň jednou za dva měsíce kompletním cyklem vybití a nabití.
- Baterie by měla být skladována při pokojové teplotě. V teplých letních dnech by baterie neměla být vystavena přímému slunečnímu záření.
- Během nabíjení nevystavujte baterii ani nabíječku přímému slunečnímu záření, vlhkosti nebo vodě.
- Pokud převážíte horské kolo CRIVIT autem na nosiči, vyjměte z něj baterii.

Pokyny pro chladné počasí

Chlad může výrazně zkrátit dobu provozu baterie. Baterie tedy nemá během jízdy v zimě stejný výkon jako v létě.

Následující body pomáhají v zimě co nejvíce zachovat výkonnost baterie:

- Baterii nabíjejte na suchém místě při teplotě 15-20 °C.
- Baterie by měla před nabíjením nejprve dosáhnout pokojové teploty.
- V zimě mezi jízdami vždy přeneste baterii do místnosti s kontrolovanou teplotou a nenechávejte ji na horském kole CRIVIT venku.

Alcance

Tu bicicleta de montaña CRIVIT te asiste por regla general hasta un alcance máximo de 70 km.

Este depende de las condiciones de circulación y el nivel de marcha.

Un alcance de 100 km solo puede alcanzarse con una batería nueva, viento mínimo, velocidad constante, calzadas bien asfaltadas, una carga máx. de 75 kg y una temperatura exterior de aprox. 20 °C.

Los siguientes factores influyen:

- **Temperatura.**
Las temperaturas ambiente más frías aceleran la descarga de la batería.
- **Comportamiento de circulación.**
Para acelerar y frenar con frecuencia se necesita mucha energía.
- **Peso.**
Una carga de uso pesada hace que la batería se vacíe antes.
- **Edad de la batería.**
El alcance se reduce con la edad de la batería.
- **Nivel de marcha seleccionado.**
Cuanto menor sea el nivel de asistencia seleccionado, mayor será el alcance.

Protege tu batería

Para optimizar la vida útil de la batería, ten en cuenta las indicaciones siguientes:

- Las baterías de iones de litio no tienen efecto memoria. Por lo tanto, es aconsejable recargar la batería después de cada viaje para mantener toda la autonomía.
- No dejes la batería completamente descargada durante un periodo prolongado.
- Si no va a utilizar su bicicleta de montaña CRIVIT durante un periodo de tiempo prolongado, extraiga la batería del artículo, guárdela en un entorno seco entre 10 °C y 25 °C y, a ser posible, manténgala cargada entre un 20 % y un 80 % para conseguir una vida útil óptima.
- Ten cuidado de que la batería se someta a un ciclo de carga y descarga completo al menos una vez cada dos meses.
- La batería debería guardarse a temperatura ambiente. Durante los días de calor del verano, la batería no debería exponerse a la luz solar directa.
- No expongas la batería o el cargador durante el proceso de carga a pleno sol, la humedad o el agua.
- Retira la batería de tu bicicleta de montaña CRIVIT, si la transportas en el portabicicletas de un coche.

Indicaciones sobre el frío

El frío puede reducir considerablemente el tiempo de funcionamiento de la batería. Es decir, la batería no tiene el mismo rendimiento durante los recorridos en invierno que en verano.

Los puntos que se exponen a continuación ayudan a conservar el rendimiento de tu batería en la medida de lo posible, también en invierno:

- Carga la batería en un lugar seco a 15-20 °C.
- Antes de cargar la batería, esta debería ponerse a temperatura ambiente primero.
- Cuando no uses la bicicleta en invierno llévate la batería siempre a una estancia templada y no la dejes fuera en tu bicicleta de montaña CRIVIT.





18 ZÁRUKA GARANTÍA

Informace o záruce a servisním postupu naleznete v originálním návodu k použití.

Para obtener información sobre la garantía y la gestión de servicios consulta las instrucciones de uso originales.



<https://crivit-bikes.com>

DELTA-SPORT HANDELSKONTOR GMBH
Wragekamp 6 • 22397 Hamburg • GERMANY

Service-Hotline: 800 143 873 (CZ) / 900 984 989 (ES)

Delta-Sport-Nr.: MB-17185, MB-17186, MB-17187